

# FÉDÉRATION INTERNATIONALE DU SPORT AUTOMOBILE

ONS Oberste Nationale Sportkommission für den Automobilsport in Deutschland GmbH

Homologation Nr.

**B - 221**

Gruppe  
Group **A/B**



## Testblatt nach Anhang J des Internationalen Automobil-Sportgesetzes

Homologation form in accordance with appendix J of the international sporting code

Homologation gültig ab  
Homologation valid as from

**01 OCT. 1982**

in Gruppe  
in group

**B**

Foto A  
Photo A



Foto B  
Photo B



### 1. Definitionen Definitions

101. Hersteller General Motors - Adam Opel Aktiengesellschaft  
Manufacturer

102. Handelsbezeichnung — Typ und Modell Ascona 400  
Commercial name(s) — Type and model

103. Gesamthubraum 2410 ccm  
Cylinder capacity

104. Art der Konstruktion  
Type of car construction

getrennt, Material des Chassis  
Separate, material of chassis

selbsttragend, Material der Karosserie Stahl / steel / plastic  
Unitary construction

105. Anzahl der Volumina  
Number of volumes

3

106. Anzahl der Sitzplätze  
Number of places



1



Marke Adam Opel AG  
Make

Modell Ascona 400  
Model

Homologation Nr. B-221  
Homologation Nr.

**2. Abmessungen — Gewichte**  
Dimensions — weights

202. Länge über alles 4315 mm ± 1 %  
Overall length

203. Breite über alles 1670 mm ± 1 %  
Overall width  
Meßpunkt Stoßfänger vorn/bumper front  
Where measured

204. Karosseriebreite: 1658 mm ± 1 %  
Width of bodywork: a) Vorderradmitte  
At front axle

b) Hinterradmitte 1664 mm ± 1 %  
At rear axle

206. Radstand: a) Rechts 2518 mm ± 1 % b) Links 2518 mm ± 1 %  
Wheelbase: Right Left:

209. Überhang: a) Vorne 720 mm ± 1 % b) Hinten 1077 mm ± 1 %  
Overhang: Front Rear

210. Entfernung „G“ (Lenkrad-hintere Trennwand) 1520 mm ± 1 %  
Distance „G“ (steering wheel — rear bulkhead)

**3. Motor (Für Kreiskolbenmotor siehe Artikel 335 auf Nachtragsblatt)**  
Engine (In case of rotative engine, see Article 335 on complementary form)

301. Einbauort und Lage des Motors Vorn in Längsrichtung / front in longitudinal axis 3° 16'  
Location and position of the engine  
nach hinten / to the rear

303. Arbeitsverfahren Viertakt / four stroke  
Cycle

304. Aufladung ~~ja~~ / nein; Typ nein / no  
Supercharging yes/no; Type  
(Bei Aufladung siehe auch Artikel 334 auf Nachtragsblatt)  
(In case of supercharging see also Article 334 on complementary form)

305. Anzahl und Anordnung der Zylinder 4 in Reihe / 4 in line  
Number and layout of the cylinders

306. Kühlsystem Flüssigkeitskühlung / liquid cooling  
Cooling system

307. Hubraum: a) Pro Zylinder 602,5 ccm b) Gesamt 2410 ccm  
Cylinder capacity: a) Unitary Total

c) Maximal zulässiger Hubraum\* 2441 CCM  
c) Maximum total allowed\*

\* (Diese Angabe gilt nicht für Gruppe N)  
\* (This indication is not to be considered in Group N)



Marke Adam Opel AG  
Make

Modell Ascona 400  
Model

Homologation Nr. B-221  
Homologation Nr. 660

312. Material des Zylinderblocks Gußeisen / cast iron  
Cylinder block material

313. Laufbuchsen: a) ja / nein  
Sleeves: yes/no c) Typ /  
Type

314. Bohrung 95 mm  
Bore

315. Maximal zulässige Bohrung 95,6 mm  
Maximum bore allowed (Diese Angabe gilt nicht für Gruppe N)  
(This indication is not be considered in Group N)

316. Hub 85 mm  
Stroke

318. Pleuel: a) Material Stahl / steel b) Art des Pleuelfußes geteilt / splitted  
Connecting rod: a) Material Big end type

c) Innerer Durchmesser des Pleuelfußes (ohne Lager) 55 mm  $\pm 1\%$   
Interior diameter of the big end (without bearings)

d) Länge zwischen den Achsen 134 mm ( $\pm 0,1$  mm) e) Mindestgewicht 620 g  
Length between the axes Minimum weight

319. Kurbelwelle: a) Herstellungsart einteilig / single piece  
Crankshaft: type of manufacture

b) Material Stahl / steel  
Material

c)  gegossen  geschmiedet d) Anzahl der Kurbelwellen-Hauptlager 5  
moulded stamped Number of bearings

e) Art der Kurbelwellen-Hauptlager Gleitlager / slide bearings  $\pm 0,2\%$   
Type of bearings

f) Durchmesser der Kurbelwellen-Hauptlager 57,745 mm  $\pm 0,2\%$   
Diameter of bearings

g) Material der Lagerdeckel Gußeisen / cast iron  
Bearing caps material

h) Mindestgewicht der Kurbelwelle (allein) 18350 g  
Minimum weight of the bare crankshaft

320. Schwungrad: a) Material Stahl / steel  
Flywheel: Material

b) Mindestgewicht mit Anlaßzahnkranz 9850 g  
Minimum weight of the flywheel with starter ring

321. Zylinderkopf: a) Anzahl der Zylinderköpfe 1 b) Material Leichtmetall / lightalloy  
Cylinderhead: Number of cylinderheads Material

323. Kraftstoffzufuhr durch Vergaser: a) Anzahl der Vergaser /  
Fuel feed by carburettor(s): Number of carburettors

b) Typ / c) Marke und Modell /  
Type Mark and model

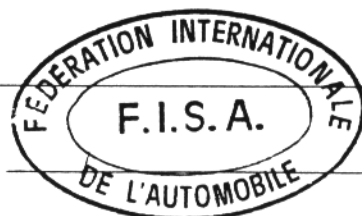

Marke Adam Opel AG  
Make

Modell Ascona 400  
Model

Homologation Nr. B-221  
Homologation Nr.

- d) Anzahl der Gemischdurchlässe je Vergaser 1  
Number of mixture passages per carburettor
- e) Maximaler Durchmesser der Gemischöffnung am Vergaserausgang 1 mm  
Maximum diameter of the flange hole of the carburettor exit port
- f) Durchmesser des Lufttrichters am engsten Punkt 1 mm  
Diameter of the venturi at the narrowest point

324. Kraftstoffzufuhr durch Einspritzung  
Fuel feed by injection:

a) Hersteller Bosch  
Manufacturer

b) Modell des Einspritzsystems Bosch-L-Jetronic  
Model of injection system

c) Art der Kraftstoffdosierung  mechanisch  elektronisch  hydraulisch  
Kind of fuel measurement mechanical electronical hydraulic

c1) Kolbenpumpe ja / nein  
Piston pump yes/no

c2) Luftvolumenmessung ja / nein  
Measurement of air volume yes/no

c3) Luftmassenmessung ja / nein  
Measurement of air mass yes/no

c4) Luftgeschwindigkeitsmessung ja / nein  
Measurement of air speed yes/no

c5) Luftdruckmessung ja / nein  
Measurement of air pressure yes/no

Welcher Druck wird zur Messung herangezogen? 1 bar  
Which pressure is taken for measurement?

d) Abmessungen der Drosselklappe(n) oder der/des Schieber(s) 55 + 0,1 mm  
Effective dimensions of measure position in the throttle area

e) Anzahl der effektiven Kraftstoffauslässe 4  
Number of effective fuel outlets

f) Lage der Einspritzventile  Saugrohr  Zylinderkopf  
Position of injection valves Inlet manifold Cylinderhead

g) Teile des Einspritzsystems, die zur Kraftstoffdosierung dienen: Luftmengenmesser, Einspritzventile,  
Statement of fuel measuring parts of injection system

Steuergerät / airflowmeter, injection valves, control unit

325. Nockenwelle: a) Anzahl 2 b) Lage 20hC  
Camshaft Number Location

c) Art des Antriebs Stirnräder/spur gear d) Anzahl der Lager pro Nockenwelle 5  
Driving system Number of bearings for each shaft

f) Art der Ventilbetätigung Tassenstößel / bucket tappet  
Type of valve operation

326. Steuerung: e) Maximaler Ventilhub Einlaß 9,2 mm Auslaß 9,2 mm  
Timing Maximum valve lift Inlet Exhaust

Mit einem Spiel von 0,2 mm 0,2 mm  
With clearance

327. Einlaß: a) Material des Ansaugkrümmers Leichtmetall / lightalloy  
Inlet Material of the manifold

b) Anzahl der Ansaugkrümmerelemente 1 c) Anzahl der Ventile pro Zylinder 2  
Number of manifold elements Number of valves per cylinder

d) Maximaler Durchmesser der Ventile 35,7 mm e) Durchmesser des Ventilschafts 7,2 mm  
Maximum diameter of the valves Diameter of the valve stem

f) Länge des Ventils 98,3 mm g) Art der Ventildfeder Schraubenfedern /  
Length of the valve valve springs coil springs



Marke Adam Opel AG  
Make

Modell Ascona 400  
Model

Homologation Nr. B-221  
Homologation Nr. 600

328. Auslaß: a) Material des Auslaßkrümmers Gußeisen / cast iron  
Exhaust: Material of the manifold

b) Anzahl der Auslaßkrümmerelemente 1 d) Anzahl der Ventile pro Zylinder 2  
Number of manifold elements Number of valves per cylinder

e) Maximaler Durchmesser der Ventile 30,2 mm f) Durchmesser des Ventilschafts 7,2 mm  
Maximum diameter of the valves Diameter of the valve stem

g) Länge des Ventils 98,3 mm h) Art der Ventilfeder Schraubenfeder /  
Length of the valve Type of valve springs coil spring

330. Zündanlage: a) Art Batteriezündung / battery ignition  
Ignition system: Type

b) Anzahl der Kerzen pro Zylinder 1 c) Anzahl der Verteiler 1  
Number of plugs per cylinder Number of distributors

333. Schmiersystem: a) Art Öl im Sumpf /  
Lubrication system: Type oil in sump b) Anzahl der Ölpumpen 1  
Number of oil pumps

#### 4. Kraftstoffanlage

Fuel circuit

401. Tank: a) Anzahl 1 b) Lage im Kofferraum / in the boot  
Fuel tank: Number Location

c) Material Stahl / steel d) Maximaler Inhalt 50 Liter  
Material Maximum capacity litre

#### 5. Elektrische Ausrüstung

Electrical equipment

501. Batterie(n): a) Anzahl 1  
Battery(ies): Number

#### 6. Kraftübertragung

Drive

601. Antriebsräder  vorn  hinten  
driving wheels: front rear

602. Kupplung: b) Art der Betätigung Seilzug / bowden cable  
Clutch: Drive system

c) Anzahl der Scheiben 1  
Number of plates



Marke Adam Opel AG

Modell Ascona 400

Homologation Nr. B-66221

603. Getriebe: a) Lage am Motor angeflanscht / flanged to the engine

b) Manuelles Getriebe, Marke Getrag c) Automatisches Getriebe, Marke /

d) Anordnung des Gangschalthebels auf dem Getriebetunnel / on the gearbox tunnel

e) Übersetzungen Ratios

|   | Handschaltung <small>Manual</small>        |   |         | Automatik <small>Automatic</small>         |   |         | Zusätzl. Getriebe <small>Additional G.B.</small> |   |         |
|---|--|---|---------|--|---|---------|--|---|---------|
|   | Über-<br>setzungen<br><small>ratio</small> | Anzahl der<br>Zähne<br><small>number of<br/>teeth</small> | synchro | Über-<br>setzungen<br><small>ratio</small> | Anzahl der<br>Zähne<br><small>number of<br/>teeth</small> | synchro | Über-<br>setzungen<br><small>ratio</small>       | Anzahl der<br>Zähne<br><small>number of<br/>teeth</small> | synchro |
| 1   | 2,337                                      | 36 : 16   | X       |  |   |         | 3,717  | 36 : 16   | X       |
| 2   | 1,681                                      | 34 : 21   | X       |  |   |         | 2,403  | 32 : 22   | X       |
| 3   | 1,355                                      | 30 : 23   | X       |  |   |         | 1,766  | 31 : 29   | X       |
| 4   | 1,163                                      | 28 : 25   | X       |  |   |         | 1,263  | 26 : 34   | X       |
| 5   | 1,0  | -   | X       |  |   |         | 1,0  | -   | X       |
| Rück-<br>wärts<br><small>R</small>              | 2,65                                       | 41 : 16   |         |  |   |         | 4,23   |   |         |
| Kon-<br>stante<br><small>Con-<br/>stant</small> | 1,038                                      | 27 : 26   |         |  |   |         | 1,65   | 38 : 23   |         |

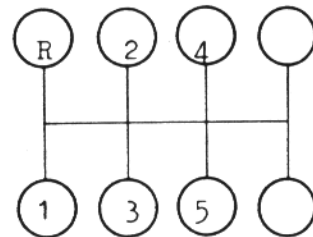
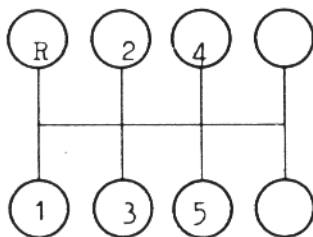

f) Schalt-Schema Gear change gate

604. Schnellgang: a) Art /

b) Übersetzung / c) Anzahl der Zähne /

d) Vorwärtsgänge, zu denen der Schnellgang zugeschaltet werden kann /



Marke Adam Opel AG  
Make

Modell Ascona 400  
Model

Homologation Nr. B-66221  
Homologation Nr.

605. Antriebsachse  
Final drive

|   | Vorn<br>Front | Hinten<br>Rear                                       |
|---|---------------|--|
| a) Art des Achsantriebs<br>Type of final drive  | /             | Hypoidantrieb/hypoid drive                           |
| b) Übersetzungsverhältnis<br>Ratio  | /             | 3,18 : 1   |
| c) Anzahl der Zähne<br>Number of teeth  | /             | 35 : 11  |
| d) Art des Sperrdifferentials<br>(wenn vorhanden)<br>Type of differential limitation<br>(if provided) | /             | Selbstsperrdifferential<br>limited slip differential |

e) Übersetzungsverhältnis des Verteilergetriebes /  
Ratio of the transfer box

606. Art der Gelenkwelle Gelenkwelle / propshaft / Kardan-Zweirohr / cardan two-tube  
Type of transmission shaft

7. Radaufhängung  
Suspension

701. Art der Radaufhängung: a) Vorn Einzelradaufhängung / independent wheels  
Type of suspension Front

b) Hinten Starrachse / rigid axle  
Rear

702. Schraubenfedern: Vorn: ja / ~~nein~~ ~~xxx~~ Hinten: ja / ~~nein~~ ~~xxx~~  
Helicoidal springs: Front: yes/no Rear: yes/no

703. Blattfedern: Vorn: ~~ja~~ / nein Hinten: ~~ja~~ / nein  
Leaf springs: Front: yes/no Rear: yes/no

704. Drehstab: Vorn: ~~ja~~ / nein Hinten: ~~ja~~ / nein  
Torsion bar: Front: yes/no Rear: yes/no

705. Andere Arten der Radaufhängung: s. Bild / Zeichnung auf Seite 15  
Other type of suspension: See photo or drawing on page 15

./.



Marke Adam Opel AG  
Make

Modell Ascona 400  
Model

Homologation Nr. B-221  
Homologation Nr.

707. Stoßdämpfer  
Shock absorbers

| Vorn<br>Front                  | Hinten<br>Rear                 |
|--------------------------------|--------------------------------|
| <u>1</u>                       | <u>1</u>                       |
| <u>Teleskop / telescopie</u>   | <u>Teleskop / telescopie</u>   |
| <u>Hydraulisch / hydraulic</u> | <u>Hydraulisch / hydraulic</u> |

- a) Anzahl je Rad  
Number per wheel
- b) Art  
Type
- c) Funktionsprinzip  
Working principle

8. Fahrwerk  
Running gear

801. Räder:  
Wheels: a) Durchmesser Vorn 15 "/ 381 mm Hinten 15 "/ 381 mm  
Diameter Front Rear

803. Bremsen:  
Brakes: a) Bremssystem Hydraulisch / hydraulic  
Braking system

b) Anzahl der Hauptzylinder 1 Tandem b1) Bohrung 23,81 / 23,81 mm  
Number of master cylinders Bore

c) Servo-Bremse ja / ~~nein~~ c1) Marke und Art ATE-Vakuum  
Power assisted brakes yes/no Make and type

d) Bremskraftregler ja / ~~nein~~ d1) Lage im Motorraum / in the engine compartment  
Braking adjuster yes/no Location

e) Anzahl der Zylinder je Rad  
Number of cylinders per wheel

1) Bohrung 54 mm 40 mm  
Bore

f) Trommelbremsen  
Drum brakes

1) Innendurchmesser / mm (± 1,5 mm) / mm (± 1,5 mm)  
Interior diameter

2) Anzahl der Bremsbacken je Rad / /  
Number of shoes per wheel

3) Bremsfläche / qcm / qcm  
Braking surface

4) Breite der Bremsbeläge / mm / mm  
Width of the shoes

g) Scheibenbremsen  
Disc brakes

1) Anzahl der Bremsbeläge je Rad 2 2  
Number of pads per wheel

2) Anzahl der Sättel je Rad 1 1  
Number of calipers per wheel





Marke Adem Opel AG  
Make

Modell Ascona 400  
Model

Homologation Nr. B-221  
Homologation Nr.

|   | Vorn<br>Front                         | Hinten<br>Rear                        |
|---|---------------------------------------|---------------------------------------|
| 3) Material der Bremssättel<br>Caliper material                                       | <u>Gußeisen/cast iron</u>             | <u>Gußeisen/cast iron</u>             |
| 4) Maximale Dicke der Scheibe<br>Maximum disc thickness                               | <u>22</u> mm                          | <u>10,5</u> mm                        |
| 5) Außendurchmesser der Scheibe<br>Exterior diameter of the disc                      | <u>271</u> mm (± 1 mm)                | <u>279</u> mm (± 1 mm)                |
| 6) Außendurchmesser der Belagfläche<br>Exterior diameter of the shoes rubbing surface | <u>270</u> mm                         | <u>276</u> mm                         |
| 7) Innendurchmesser der Belagfläche<br>Interior diameter of the shoes rubbing surface | <u>160</u> mm                         | <u>189</u> mm                         |
| 8) Länge der Beläge über Alles<br>Overall length of the shoes                         | <u>76,75</u> mm                       | <u>61,5</u> mm                        |
| 9) Belüftete Scheiben<br>Ventilated disc  | <u>ja / <del>nein</del></u><br>yes/no | <u><del>ja</del> / nein</u><br>yes/no |
| 10) Bremsfläche je Rad<br>Braking surface per wheel                                   | <u>741</u> qcm                        | <u>638</u> qcm                        |

h) Feststellbremse  
Parking brake

1) Betätigungssystem Seilzug / bowden cable  
Command system

2) Lage des Bremshebels zwischen den Vordersitzen  
Location of the lever between the front seats

3) Wirkung auf die Räder xxx Vorn Hinten  
On which wheels xxx Front Rear

804. Lenkung: a) Art: Zahnstange / rack  
Type

b) Übersetzungsverhältnis 15,5 : 1  
Ratio

c) Lenkhilfe xxx / nein  
Power assisted yes/no

## 9. Karosserie

Bodywork

901. Innen: a) Belüftung ja / ~~nein~~  
Interior: Ventilation yes/no

b) Heizung ja / ~~nein~~  
Heating yes/no

f) Sonderausstattung Schiebedach xxx / nein  
Sun roof optional yes/no

1) Art /  
Type

2) Betätigungssystem /  
Command system

g) Öffnungssystem der Seitenscheiben:  
Opening system for the side windows

Vorn Handkurbel / crank operated  
Front  
Hinten /  
Rear

902. Außen: a) Anzahl der Türen 2  
Exterior: Number of doors

b) Heckklappe ja / nein  
Rear tailgate yes/no

c) Material der Türen /  
Door material

Vorn Stahl / steel  
Front  
Hinten /  
Rear

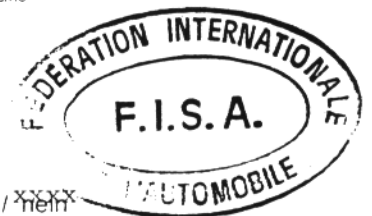

Marke Adam Opel AG  
Make

Modell Ascona 400  
Model

Homologation Nr. B 86 221  
Homologation Nr.

- d) Material der Fronthaube Kunststoff / plastic  
Front bonnet material
- e) Material der Heckhaube/-klappe Stahl / steel  
Rear bonnet / tailgate material
- f) Material der Karosserie Stahl / steel / Kunststoff / plastic  
Bodywork material
- g) Material der Windschutzscheibe \_\_\_\_\_  
Windscreen material
- h) Material der Heckscheibe Sicherheitsglas / safety glass  
Rear window material
- i) Material der hinteren Seitenscheiben Sicherheitsglas / safety glass  
Rear quarter lights material
- k) Material der Seitenscheiben  
Side window material  
Vorn Sicherheitsglas / safety glass  
front  
Hinten Sicherheitsglas / safety glass  
rear
- l) Material der vorderen Stoßstange Kunststoff / plastic  
Material of the front bumper
- m) Material der hinteren Stoßstange Kunststoff / plastic  
Material of the rear bumper

#### Zusätzliche Informationen

Complementary informations

Folgende Karosserieteile bestehen aus Kunststoff:  
Following body parts are made out of plastic:

Motorhaube / Bonnet

Spoiler vorn / Front spoiler

Heckspoiler / Spoiler rear

Kotflügelverbreiterung hinten / Wing extension rear

Kotflügelverbreiterung vorn / Wing extension front

Spoiler Kotflügel vorn / Spoiler wing front top

Winkel zwischen Einlaß- und Auslaßventil:  $20^{\circ} \pm 5'$   
Angle between inlet- and outletvalves:  $20^{\circ} \pm 5'$



**Fotos**  
Photos

**Motor**  
Engine

C) Rechte Seitenansicht Motor (ausgebaut)  
Right hand view of dismantled engine

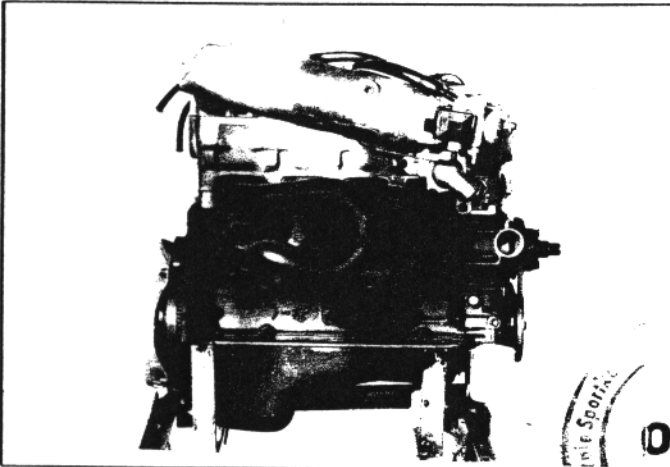

D) Linke Seitenansicht Motor (ausgebaut)  
Left hand view of dismantled engine

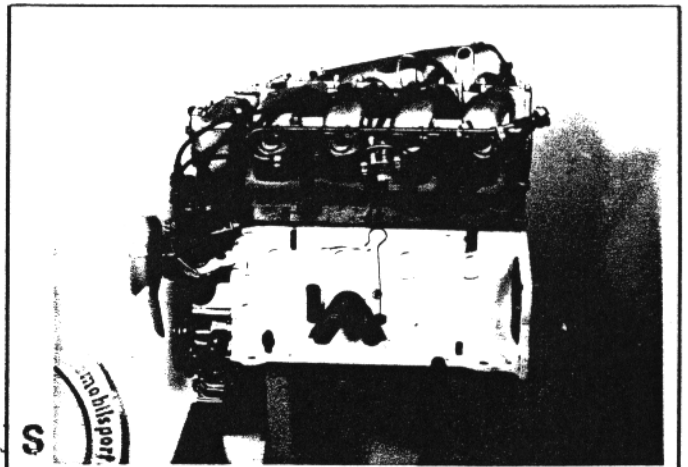

E) Motor im Motorraum  
Engine in its compartment

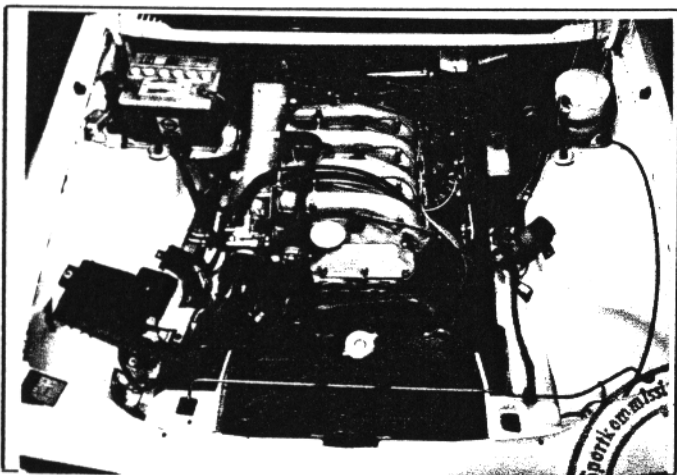

F) Zylinderkopf allein  
Bare cylinderhead

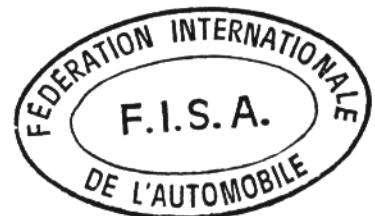
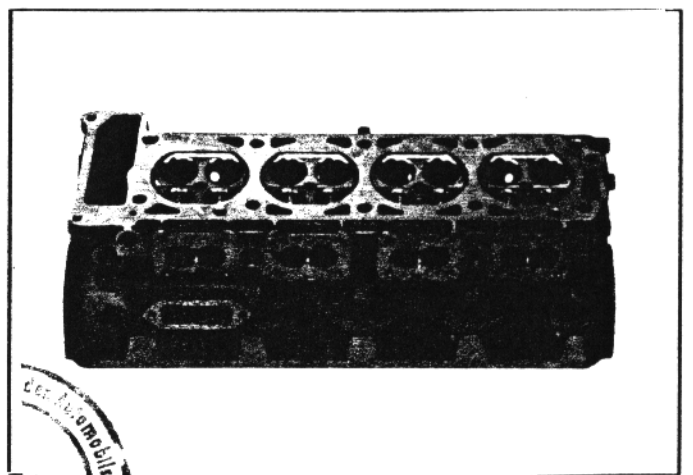

G) Verbrennungsraum  
Combustion chamber

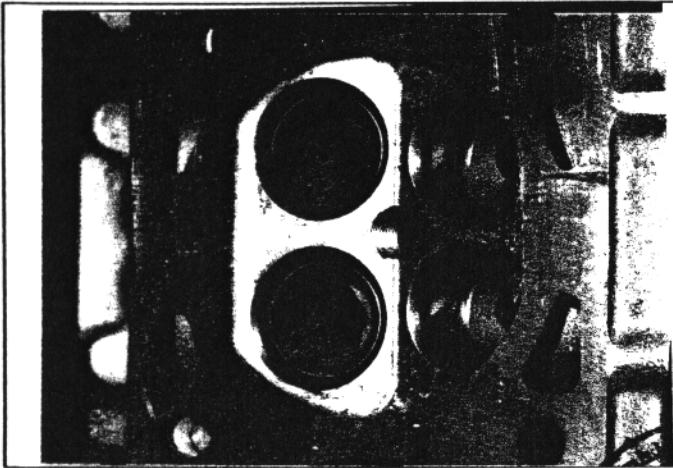

H) Vergaser oder Einspritzsystem  
Carburetor(s) or injection system

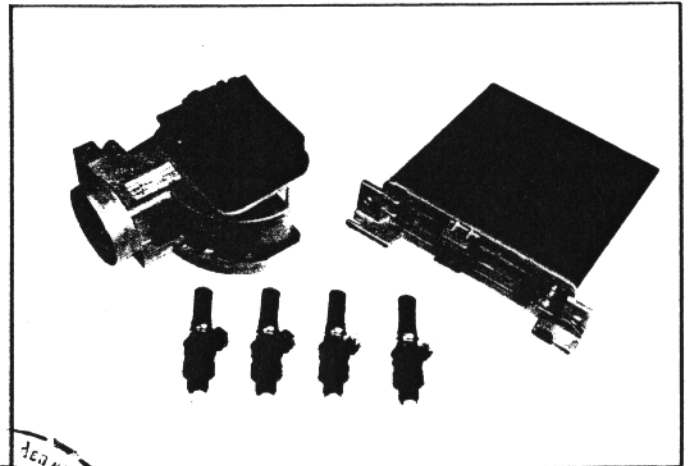

I) Einlaßkrümmer  
Inlet manifold

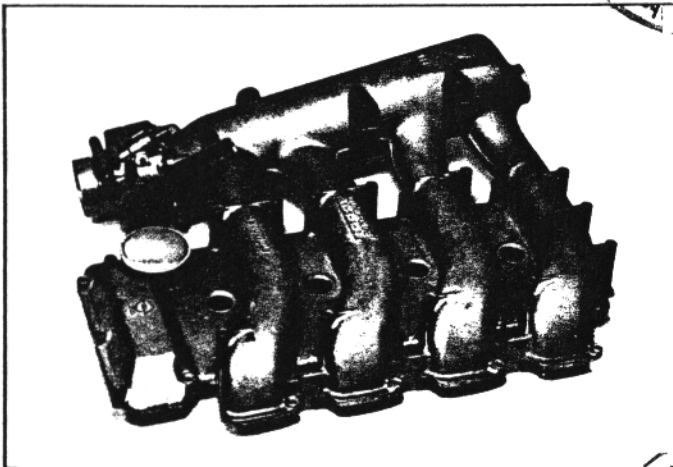

J) Auspuffkrümmer  
Exhaust manifold



**Getriebe**  
Transmission

S) Getriebegehäuse und Kupplungsglocke  
Gearbox casing and clutch bellhousing

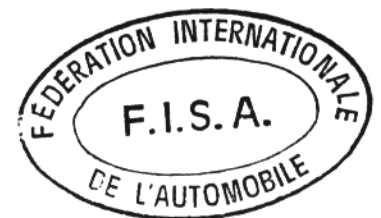
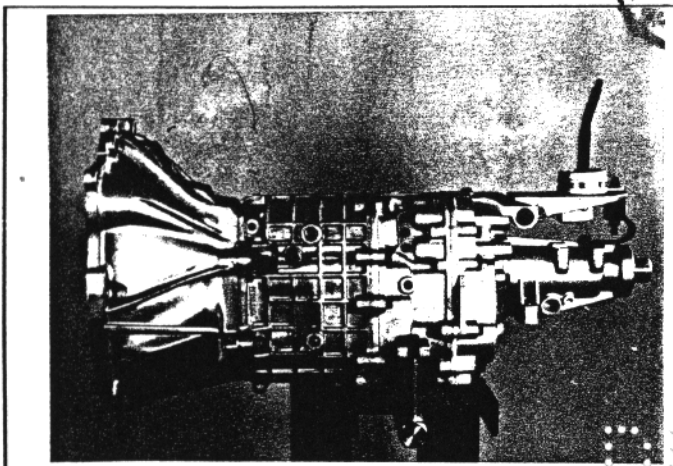

**Radaufhängung**

Suspension

T) Vorderachse vollständig ausgebaut  
Complete dismantled front running gear

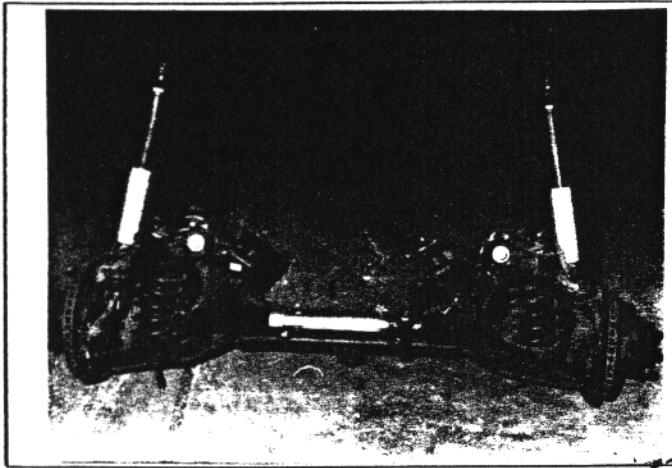

U) Hinterachse vollständig ausgebaut  
Complete dismantled rear running gear

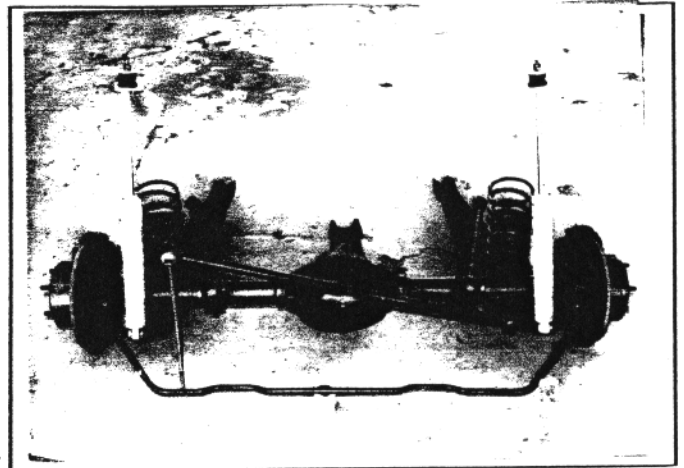

**Fahrwerk**

Running gear

V) Bremsen vorn  
Front brakes

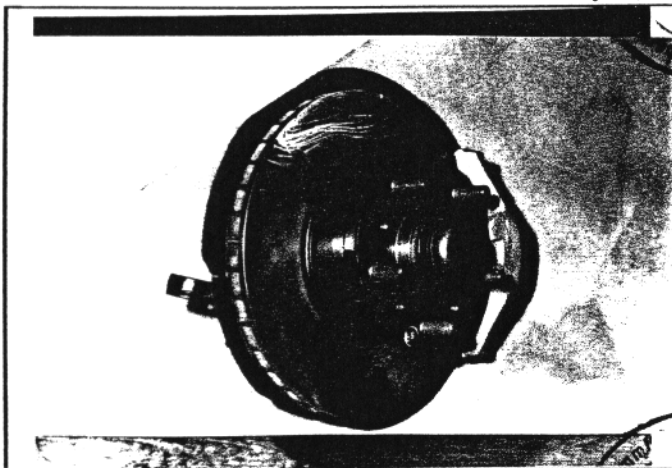

W) Bremsen hinten  
Rear brakes

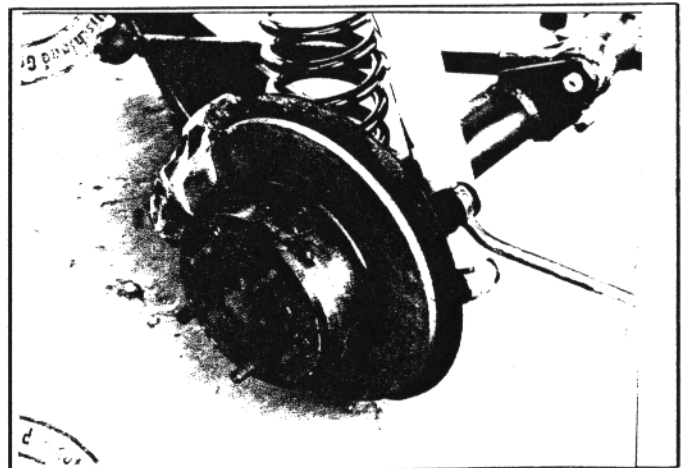

**Karosserie**

Bodywork

X) Armaturenbrett  
Dashboard

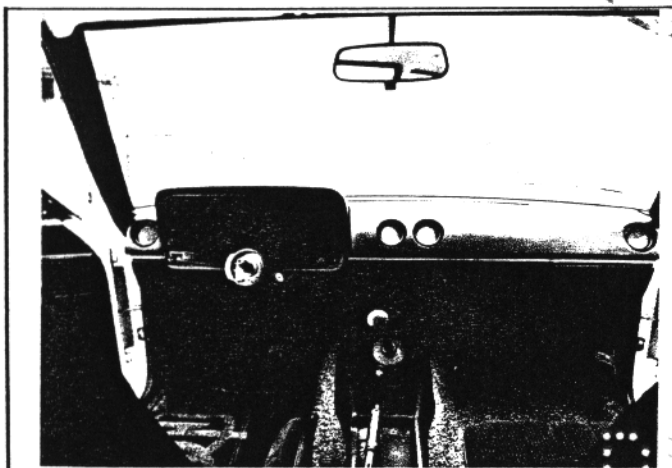

Y) Schirmgedach  
Sunroof

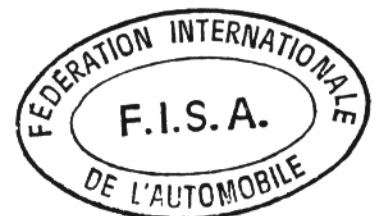
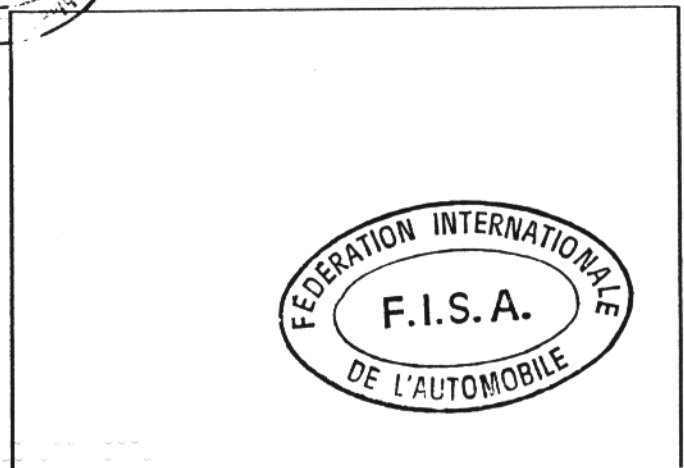

**Zeichnungen**  
Drawings

**Motor**  
Engine

I. Einlaßöffnungen im Ansaugkrümmer (Abmessungstoleranzen:  $-2\%$ ,  $+4\%$ )  
Cylinderhead inlet ports, manifold side — tolerances on dimensions:  $-2\%$ ,  $+4\%$

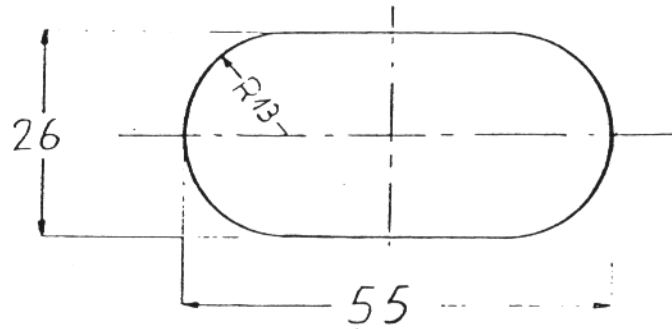

II. Einlaßöffnungen im Zylinderkopf (Abmessungstoleranzen:  $-2\%$ ,  $+4\%$ )  
Inlet manifold ports, cylinderhead side — tolerances on dimensions:  $-2\%$ ,  $+4\%$

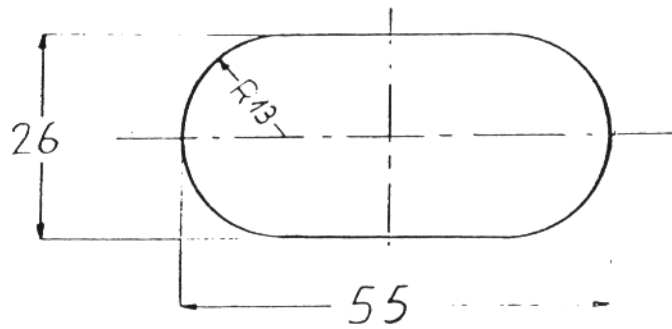

III. Auslaßöffnungen im Auspuffkrümmer (Abmessungstoleranzen:  $-2\%$ ,  $+4\%$ )  
Cylinderhead exhaust ports, manifold side — tolerances on dimensions:  $-2\%$ ,  $+4\%$

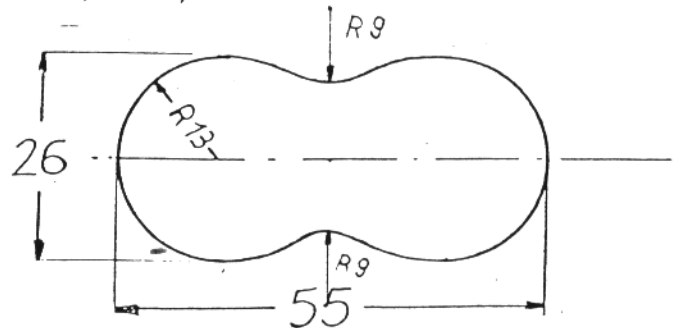

IV. Auslaßöffnungen im Zylinderkopf (Abmessungstoleranzen:  $-2\%$ ,  $+4\%$ )  
Exhaust manifold ports, cylinderhead side — tolerances on dimensions:  $-2\%$ ,  $+4\%$

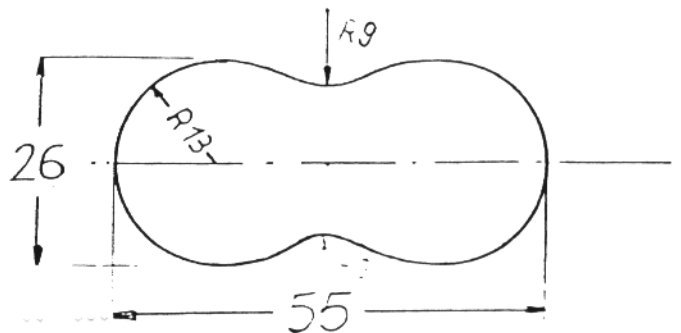

Marke Adam Opel AG  
Make

Modell Ascona 400  
Model

Homologation Nr. B66221  
Homologation Nr

**Radaufhängung**  
Suspension

XV. System der Radaufhängung gem. Art. 705 oder anstelle der Fotos T und U  
Suspension system according to article 705 or replacing photos T and U

./.



Gruppe **A/B**  
Group

Marke Adam Opel AG  
Make

Modell Ascona 400  
Model

Innenabmessungen gem. Homologationsbestimmungen  
Interior dimensions as defined by the Homologation Regulations

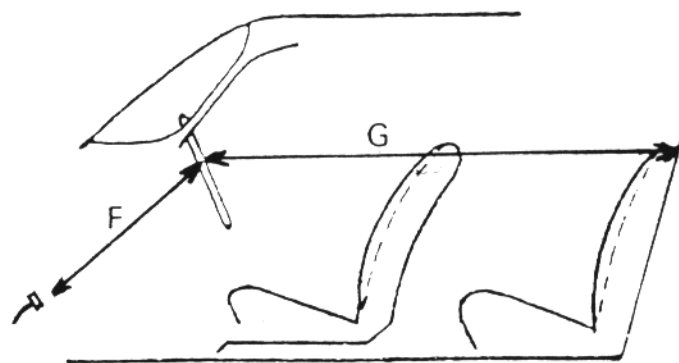
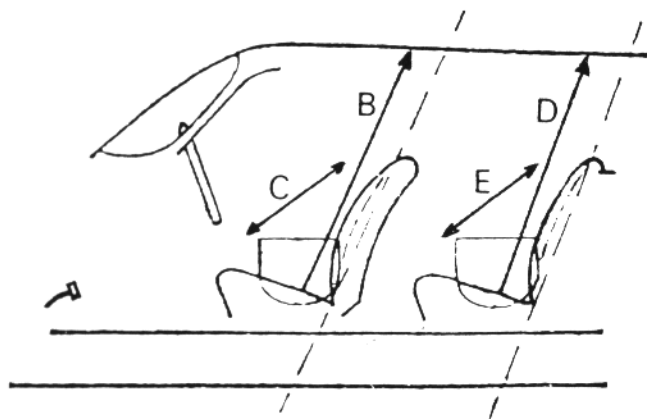

- B Höhe über den Vordersitzen 973 mm  
Height above front seats
- C Breite über den Vordersitzen 1373 mm  
Width at front seats
- D Höhe über den Rücksitzen 948 mm  
Height above rear seats
- E Breite über den Rücksitzen 1360 mm  
Width at rear seats
- F Abstand Lenkrad — Bremspedal 672 mm  
Steering wheel — brake pedal
- G Abstand Lenkrad — Hintere Trennwand 1520 mm  
Steering wheel — rear bulkhead
- H = F + G = 2192 mm

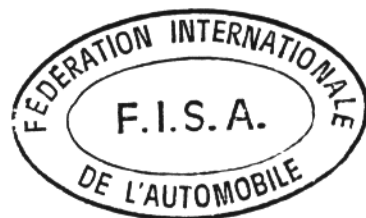



# FÉDÉRATION INTERNATIONALE DU SPORT AUTOMOBILE

ONS Oberste Nationale Sportkommission für den Automobilsport in Deutschland GmbH

Homologation Nr.

**B-221**

Nachtrag Nr.  
Extension Nr.

**01 / 01 V0**

## Nachtrag zum offiziellen Testblatt der FISA

Form of extension to the official FISA-Homologation

- ET** Normale Weiterentwicklung des Typs: ab Fahrgestell -Nr.: \_\_\_\_\_  
Normal evolution of the type: as from chassis number.
- VF** Liefervariante  
Supply variant
- VO** Ausstattungsvariante  
Option variant
- ER** Berichtigung  
Erratum

**01 OCT. 1982**

Homologation gültig ab: \_\_\_\_\_ in Gruppe: B  
Homologation valid as from in group

Hersteller: Adam Opel AG Modell und Typ: Ascona 400  
Manufacturer Model and type

| Seite od. Nachtrag<br>Page or ext. | Artikel<br>Art. | Beschreibung<br>Description  |
|------------------------------------|-----------------|--|
| 5                                  | 333             | <u>Trockensumpfschmierung / dry sump lubrication</u> <u>Photo 1</u><br>Kat.-Nr. / cat.-no. 40 06 065<br>" " 40 06 064<br>" " 40 06 069   |
| 5                                  | 401             | <u>Kraftstofftank / fuel tank</u> <u>Photo 2</u><br>Hersteller / producer: Marston<br>Material / material: FIA - FT3<br>Teile-Nr. / part no.: RT 434 C<br>Inhalt / capacity: max. 110 l / max. 193,66 pt<br>ca. 80 l / approx. 140,84 pt<br>ca. 60 l / approx. 105,63 pt |
|                                    | 401             | <u>Versetzter Tankeinfüllstutzen /</u> <u>Photo 3</u><br><u>relocated fuel filler</u><br>Zusätzliche Tankabstützung / additional tank support  |



B-221

Marke Adam Opel AG  
Make

Modell Ascona 400  
Model

Homologations Nr. 666  
Homologation Nr

Fotos  
Photos

Nachtrag Nr. 01/01V0  
Ext. Nr.

Photo 1

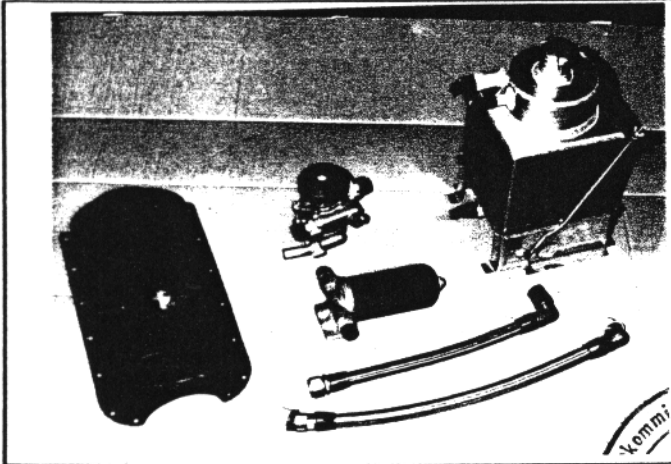

Photo 2

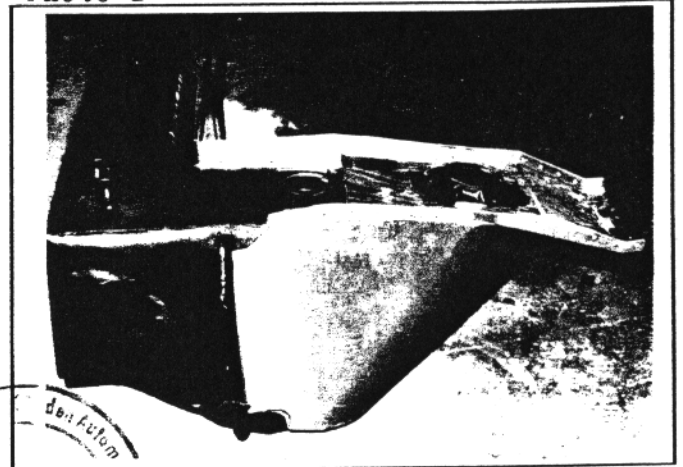
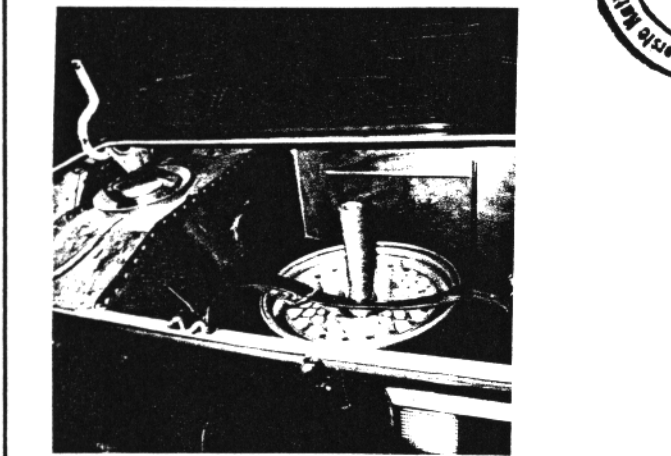
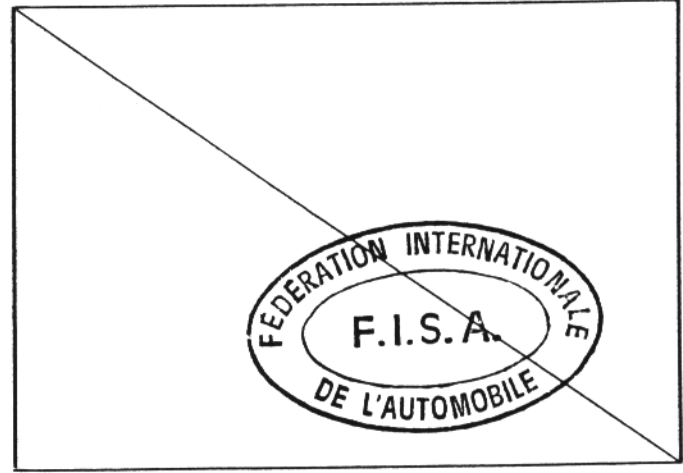
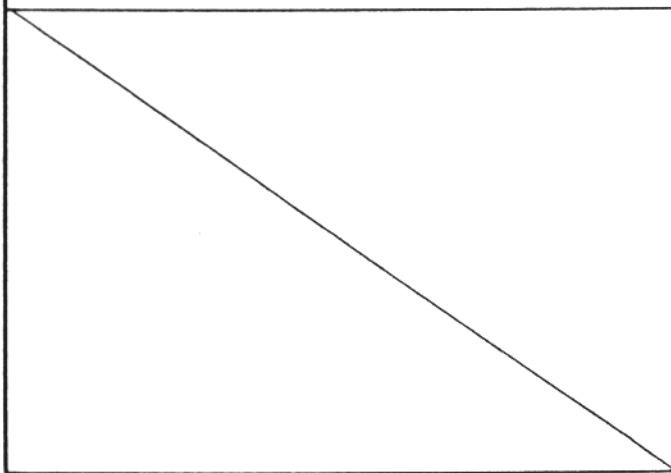
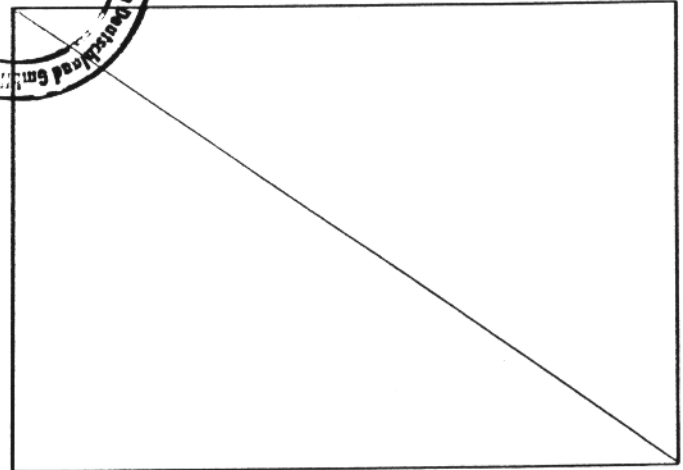

Photo 3



Kommission des Fiskus  
18  
In Deutschland  
Vertrieb



FEDERATION INTERNATIONALE  
F.I.S.A.  
DE L'AUTOMOBILE



# FÉDÉRATION INTERNATIONALE DU SPORT AUTOMOBILE

ONS Oberste Nationale Sportkommission für den Automobilsport in Deutschland GmbH

Homologation Nr

**B-221**

Nachtrag Nr.  
Extension Nr

**02 / 02 VO**

Nachtrag zum offiziellen Testblatt der FISA  
Form of extension to the official FISA-Homologation

VO Ausstattungsvariante  
Option variant

**01 OCT. 1982**

Homologation gültig ab: \_\_\_\_\_ in Gruppe: B  
Homologation valid as from \_\_\_\_\_ in group

Hersteller: ADAM OPEL AG Modell und Typ: Ascona 400  
Manufacturer \_\_\_\_\_ Model and type \_\_\_\_\_

803. Bremsen:  
Brakes

e) Anzahl der Zylinder je Rad  
Number of cylinders per wheel

1) Bohrung  
Bore

g) Scheibenbremsen  
Disc brakes

1) Anzahl der Bremsbeläge je Rad  
Number of pads per wheel

2) Anzahl der Sättel je Rad  
Number of calipers per wheel

3) Material der Bremssättel  
Caliper material

4) Maximale Dicke der Scheibe  
Maximum disc thickness

5) Außendurchmesser  
der Scheibe  
Exterior diameter of the disc

6) Außendurchmesser  
der Belagfläche  
Exterior diameter of the shoes rubbing surface

7) Innendurchmesser  
der Belagfläche  
Interior diameter of the shoes rubbing surface

8) Länge der Beläge über Alles  
Overall length of the shoes

9) Belüftete Scheiben  
Ventilated disc

10) Bremsfläche je Rad  
Braking surface per wheel

11) Photo Nr.  
Picture No.

|                                     | Vorn<br>Front                               | <del>Vorn</del><br><del>Front</del> | Hinten<br>Rear                              | <del>Hinten</del><br><del>Rear</del> |
|-------------------------------------|---|-------------------------------------|---|--------------------------------------|
| e) Anzahl der Zylinder je Rad       | 4   |                                     | 4   |                                      |
| 1) Bohrung                          | 41 mm                                       |                                     | 31,75 mm                                    |                                      |
| g) Scheibenbremsen                  |   |                                     |   |                                      |
| 1) Anzahl der Bremsbeläge je Rad    | 2   |                                     | 2   |                                      |
| 2) Anzahl der Sättel je Rad         | 1   |                                     | 1   |                                      |
| 3) Material der Bremssättel         | Leichtmetall/lightalloy                     |                                     | Leichtmetall/lightalloy                     |                                      |
| 4) Maximale Dicke der Scheibe       | 21 mm                                       |                                     | 10.5 mm                                     |                                      |
| 5) Außendurchmesser der Scheibe     | 289 mm (± 1 mm)                             |                                     | 277 mm (± 1 mm)                             |                                      |
| 6) Außendurchmesser der Belagfläche | 288 mm                                      |                                     | 276 mm                                      |                                      |
| 7) Innendurchmesser der Belagfläche | 185 mm                                      |                                     | 187 mm                                      |                                      |
| 8) Länge der Beläge über Alles      | 125 mm                                      |                                     | 111 mm                                      |                                      |
| 9) Belüftete Scheiben               | ja / <del>nein</del><br>yes / <del>no</del> |                                     | <del>ja</del> / nein<br><del>yes</del> / no |                                      |
| 10) Bremsfläche je Rad              | 765,86 qcm                                  |                                     | 638 qcm                                     |                                      |
| 11) Photo Nr.                       | 4   |                                     | 5   |                                      |

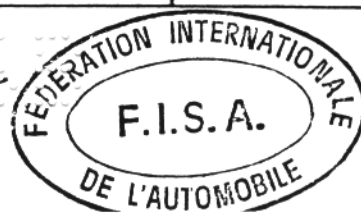

# FÉDÉRATION INTERNATIONALE DU SPORT AUTOMOBILE

ONS Oberste Nationale Sportkommission für den Automobilsport in Deutschland GmbH

Homologation Nr.

**B 66 221**

Nachtrag Nr.  
Extension Nr.

**02 / 02 VU**

## Nachtrag zum offiziellen Testblatt der FISA

Form of extension to the official FISA-Homologation

**VO** Ausstattungsvariante  
Option variant

Homologation gültig ab: \_\_\_\_\_ in Gruppe: B  
Homologation valid as from \_\_\_\_\_ in group

Hersteller: ADAM OPEL AG Modell und Typ: Ascona 400  
Manufacturer Model and type

### 803. Bremsen: Brakes:

e) Anzahl der Zylinder je Rad  
Number of cylinders per wheel

1) Bohrung  
Bore

g) Scheibenbremsen  
Disc brakes

1) Anzahl der Bremsbeläge je Rad  
Number of pads per wheel

2) Anzahl der Sättel je Rad  
Number of calipers per wheel

3) Material der Bremssättel  
Caliper material

4) Maximale Dicke der Scheibe  
Maximum disc thickness

5) Außendurchmesser  
der Scheibe  
Exterior diameter of the disc

6) Außendurchmesser  
der Belagfläche  
Exterior diameter of the shoes rubbing surface

7) Innendurchmesser  
der Belagfläche  
Interior diameter of the shoes rubbing surface

8) Länge der Beläge über Alles  
Overall length of the shoes

9) Belüftete Scheiben  
Ventilated disc

10) Bremsfläche je Rad  
Braking surface per wheel

11) Photo Nr.  
Picture No.

|                                     | Vorn<br>Front                  | <del>hinten</del><br><del>Rear</del> | Vorn<br>Front                  | <del>hinten</del><br><del>Rear</del> |
|-------------------------------------|--------------------------------|--------------------------------------|--------------------------------|--------------------------------------|
| e) Anzahl der Zylinder je Rad       | 2                              |                                      | 2                              |                                      |
| 1) Bohrung                          | 57 mm                          |                                      | 38 mm                          |                                      |
| g) Scheibenbremsen                  |                                |                                      |                                |                                      |
| 1) Anzahl der Bremsbeläge je Rad    | 2                              |                                      | 2                              |                                      |
| 2) Anzahl der Sättel je Rad         | 1                              |                                      | 1                              |                                      |
| 3) Material der Bremssättel         | Gußeisen/cast iron             |                                      | Gußeisen/cast iron             |                                      |
| 4) Maximale Dicke der Scheibe       | 22 mm                          |                                      | 22 mm                          |                                      |
| 5) Außendurchmesser der Scheibe     | 271 mm (± 1 mm)                |                                      | 271 mm (± 1 mm)                |                                      |
| 6) Außendurchmesser der Belagfläche | 270 mm                         |                                      | 270 mm                         |                                      |
| 7) Innendurchmesser der Belagfläche | 160 mm                         |                                      | 160 mm                         |                                      |
| 8) Länge der Beläge über Alles      | 76,75 mm                       |                                      | 76,75 mm                       |                                      |
| 9) Belüftete Scheiben               | ja / <del>nein</del><br>yes/no |                                      | ja / <del>nein</del><br>yes/no |                                      |
| 10) Bremsfläche je Rad              | 741 qcm                        |                                      | 741 qcm                        |                                      |
| 11) Photo Nr.                       | 6                              |                                      | 7                              |                                      |

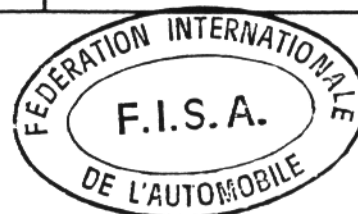

# FÉDÉRATION INTERNATIONALE DU SPORT AUTOMOBILE

ONS Oberste Nationale Sportkommission für den Automobilsport in Deutschland GmbH

Homologation Nr.

**B 006 221**

Nachtrag Nr.  
Extension Nr.

**02 / 02 VO**

## Nachtrag zum offiziellen Testblatt der FISA

Form of extension to the official FISA-Homologation

**VO** Ausstattungsvariante  
Option variant

Homologation gültig ab: \_\_\_\_\_ in Gruppe: B  
Homologation valid as from \_\_\_\_\_ in group

Hersteller: ADAM OPEL AG Modell und Typ: Ascona 400  
Manufacturer \_\_\_\_\_ Model and type \_\_\_\_\_

803. Bremsen:  
Brakes:

e) Anzahl der Zylinder je Rad  
Number of cylinders per wheel

1) Bohrung  
Bore

g) Scheibenbremsen  
Disc brakes

1) Anzahl der Bremsbeläge je Rad  
Number of pads per wheel

2) Anzahl der Sättel je Rad  
Number of calipers per wheel

3) Material der Bremssättel  
Caliper material

4) Maximale Dicke der Scheibe  
Maximum disc thickness

5) Außendurchmesser  
der Scheibe  
Exterior diameter of the disc

6) Außendurchmesser  
der Belagfläche  
Exterior diameter of the shoes rubbing surface

7) Innendurchmesser  
der Belagfläche  
Interior diameter of the shoes rubbing surface

8) Länge der Beläge über Alles  
Overall length of the shoes

9) Belüftete Scheiben  
Ventilated disc

10) Bremsfläche je Rad  
Braking surface per wheel

11) Photo Nr.  
Picture No.

|                                     | Vorn<br>Front                                 | <del>Hinten</del><br>Rear | Vorn<br>Front                                 | <del>Hinten</del><br>Rear |
|-------------------------------------|---|---------------------------|---|---------------------------|
| e) Anzahl der Zylinder je Rad       | 2   |                           | 4   |                           |
| 1) Bohrung                          | 42 mm   |                           | 42,8 mm                                       |                           |
| g) Scheibenbremsen                  |   |                           |   |                           |
| 1) Anzahl der Bremsbeläge je Rad    | 2   |                           | 2   |                           |
| 2) Anzahl der Sättel je Rad         | 1   |                           | 1   |                           |
| 3) Material der Bremssättel         | Gußeisen/cast iron                            |                           | Leichtmetall/light alloy                      |                           |
| 4) Maximale Dicke der Scheibe       | 22 mm   |                           | 28 mm   |                           |
| 5) Außendurchmesser der Scheibe     | 271 mm (± 1 mm)                               |                           | 304 mm (± 1 mm)                               |                           |
| 6) Außendurchmesser der Belagfläche | 270 mm  |                           | 303 mm  |                           |
| 7) Innendurchmesser der Belagfläche | 160 mm  |                           | 200 mm  |                           |
| 8) Länge der Beläge über Alles      | 76,75 mm                                      |                           | 96 mm   |                           |
| 9) Belüftete Scheiben               | ja / <del>nein</del><br>yes/no <del>XXX</del> |                           | ja / <del>nein</del><br>yes/no <del>XXX</del> |                           |
| 10) Bremsfläche je Rad              | 741 qcm                                       |                           | 810,72 qcm                                    |                           |
| 11) Photo Nr.                       | 8   |                           | 9   |                           |

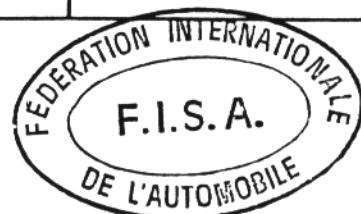

Marke Adam Opel AG  
Make

Modell Ascona 400  
Model

Homologations Nr. B-221  
Homologation Nr. 666

Fotos  
Photos

Nachtrag Nr. 02/02V0  
Ext. Nr.

Photo 4

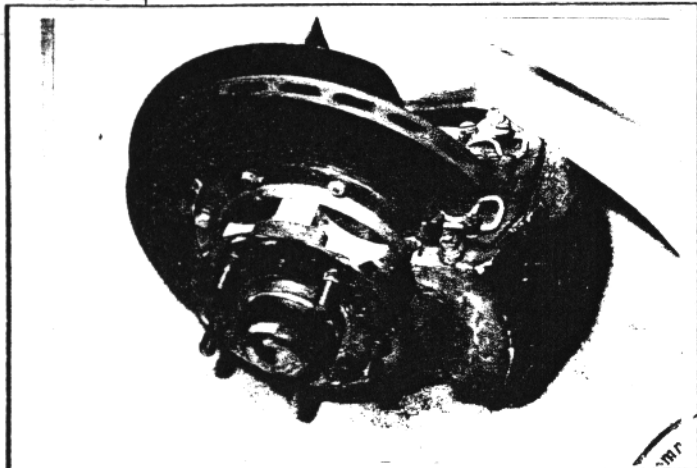

Photo 5

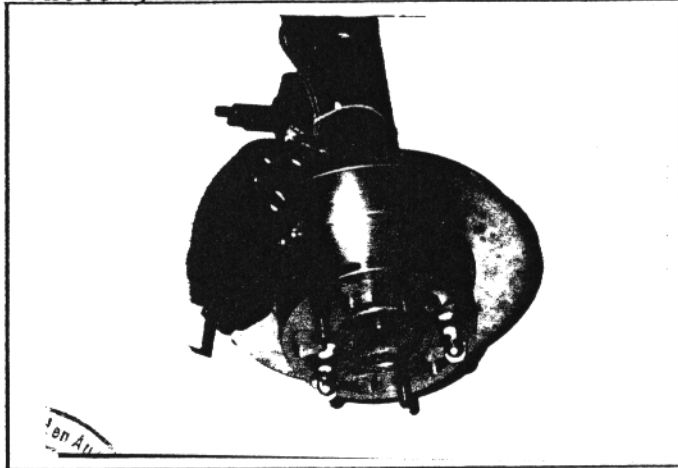

Photo 6

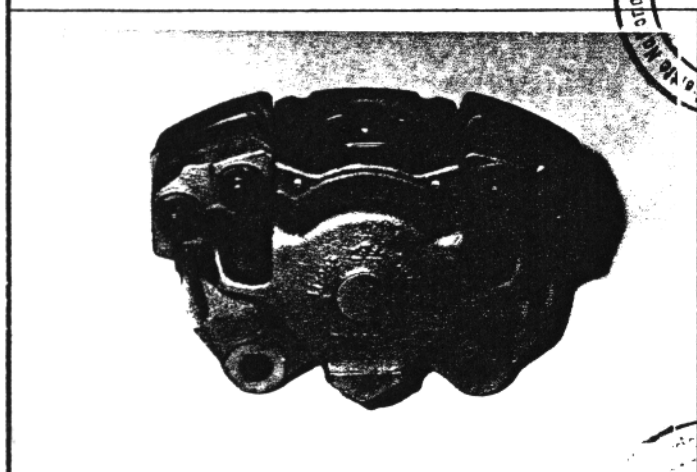

Photo 7

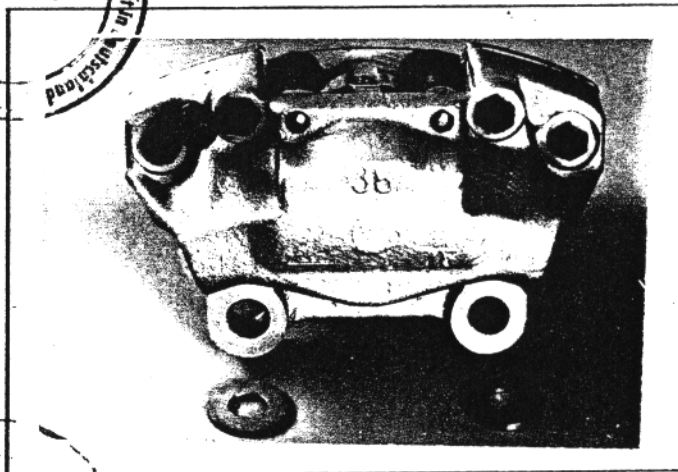

Photo 8

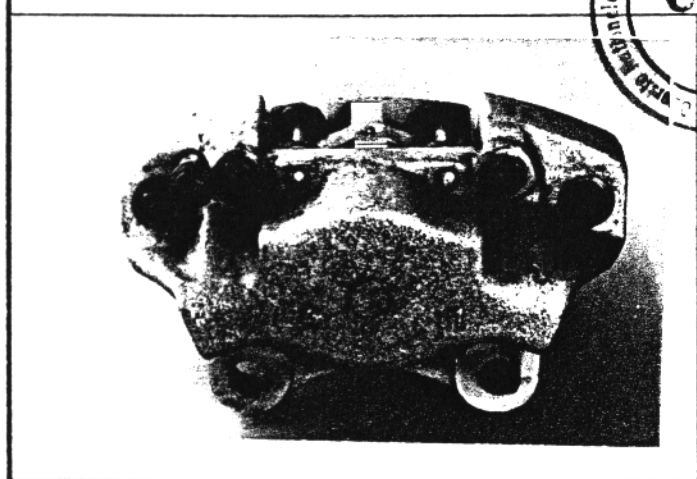
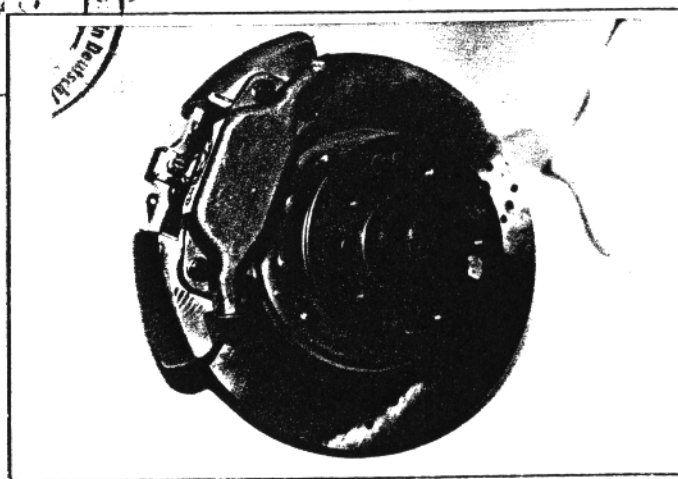

Photo 9



FEDERATION INTERNATIONALE  
F.I.S.A.  
DE L'AUTOMOBILE

# FÉDÉRATION INTERNATIONALE DU SPORT AUTOMOBILE

ONS Oberste Nationale Sportkommission für den Automobilsport in Deutschland GmbH

Homologation Nr.

**B-221**

Nachtrag Nr.  
Extension Nr.

**03 / 03 VO**

## Nachtrag zum offiziellen Testblatt der FISA

Form of extension to the official FISA-Homologation

**VO** Ausstattungsvariante  
Option variant

**01 OCT. 1982**

Homologation gültig ab: \_\_\_\_\_  
Homologation valid as from

in Gruppe: B  
in group

Hersteller: ADAM OPEL AG  
Manufacturer

Modell und Typ: Ascona 400  
Model and type

**803. Bremsen:**  
Brakes:

e) Anzahl der Zylinder je Rad  
Number of cylinders per wheel

1) Bohrung  
Bore

g) Scheibenbremsen  
Disc brakes

1) Anzahl der Bremsbeläge je Rad  
Number of pads per wheel

2) Anzahl der Sättel je Rad  
Number of calipers per wheel

3) Material der Bremssättel  
Caliper material

4) Maximale Dicke der Scheibe  
Maximum disc thickness

5) Außendurchmesser der Scheibe  
Exterior diameter of the disc

6) Außendurchmesser der Belagfläche  
Exterior diameter of the shoes rubbing surface

7) Innendurchmesser der Belagfläche  
Interior diameter of the shoes rubbing surface

8) Länge der Beläge über Alles  
Overall length of the shoes

9) Belüftete Scheiben  
Ventilated disc

10) Bremsfläche je Rad  
Braking surface per wheel

11) Photo Nr.  
Picture No.

|                                     | <del>XXX</del> Front          | Hinten Rear             | Vorn Front          | Hinten Rear |
|-------------------------------------|-------------------------------|-------------------------|---------------------|-------------|
| e) Anzahl der Zylinder je Rad       |                               | 4                       |                     |             |
| 1) Bohrung                          |                               | 38,2 mm                 |                     |             |
| g) Scheibenbremsen                  |                               |                         |                     |             |
| 1) Anzahl der Bremsbeläge je Rad    |                               | 2                       |                     |             |
| 2) Anzahl der Sättel je Rad         |                               | 1                       |                     |             |
| 3) Material der Bremssättel         |                               | Leichtmetall/lightalloy |                     |             |
| 4) Maximale Dicke der Scheibe       |                               | 20 mm                   |                     |             |
| 5) Außendurchmesser der Scheibe     |                               | 279 mm (± 1 mm)         |                     |             |
| 6) Außendurchmesser der Belagfläche |                               | 278 mm                  |                     |             |
| 7) Innendurchmesser der Belagfläche |                               | 177 mm                  |                     |             |
| 8) Länge der Beläge über Alles      |                               | 94 mm                   |                     |             |
| 9) Belüftete Scheiben               | ja / <del>XXX</del><br>yes/no |                         | ja / nein<br>yes/no |             |
| 10) Bremsfläche je Rad              |                               | 721,85 qcm              |                     |             |
| 11) Photo Nr.                       |                               | 10                      |                     |             |

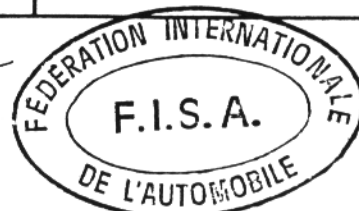

# FÉDÉRATION INTERNATIONALE DU SPORT AUTOMOBILE

ONS Oberste Nationale Sportkommission für den Automobilsport in Deutschland GmbH

Homologation Nr.

B<sup>668</sup> 221

Nachtrag Nr.  
Extension Nr.

03 / 03 VO

## Nachtrag zum offiziellen Testblatt der FISA

Form of extension to the official FISA-homologation

- ET Normale Weiterentwicklung des Typs: ab Fahrgestell-Nr.: \_\_\_\_\_  
Normal evolution of the type: as from chassis number:
- VF Liefervariante  
Supply variant
- VO Ausstattungsvariante  
Option variant
- ER Berichtigung  
Erratum

Homologation gültig ab: \_\_\_\_\_ in Gruppe: B  
Homologation valid as from: \_\_\_\_\_ in group

Hersteller: Adam Opel AG Modell und Typ: Ascona 400  
Manufacturer: \_\_\_\_\_ Model and type: \_\_\_\_\_

| Seite od. Nachtrag<br>Page or ext. | Artikel<br>Art. | Beschreibung<br>Description  |                 |
|------------------------------------|-----------------|--|-----------------|
|                                    | 803             | <u>Verbreiterungssatz für Bremssattel hinten /<br/>spacer kit rear caliper</u>               | <u>Photo 11</u> |
|                                    |                 | Teil-Nr. / part no. 40 05 022  |                 |
|                                    | 803             | <u>Verstellbares Zweikreisbremssystem /<br/>adjustable dual cylinder brakingsystem</u>       | <u>Photo 12</u> |
|                                    |                 | Teil-Nr. / part no. 56 06 832  |                 |
|                                    |                 | Zylinder Ø: 15,875 mm or 17,78 mm or 19,05 mm  |                 |
|                                    | 803             | <u>Geänderte Position des Bremssattels vorn /<br/>changed position of the front caliper</u>  | <u>Photo 13</u> |
|                                    | 803             | <u>Geänderte Position des Bremssattels hinten /<br/>changed position of the rear caliper</u> | <u>Photo 14</u> |





Marke Adam Opel AG  
Make

Modell Ascona 400  
Model

Homologations Nr. B-221  
Homologation Nr.

Fotos  
Photos

Nachtrag Nr. 03 / 03 V0  
Ext. Nr.

Photo 10

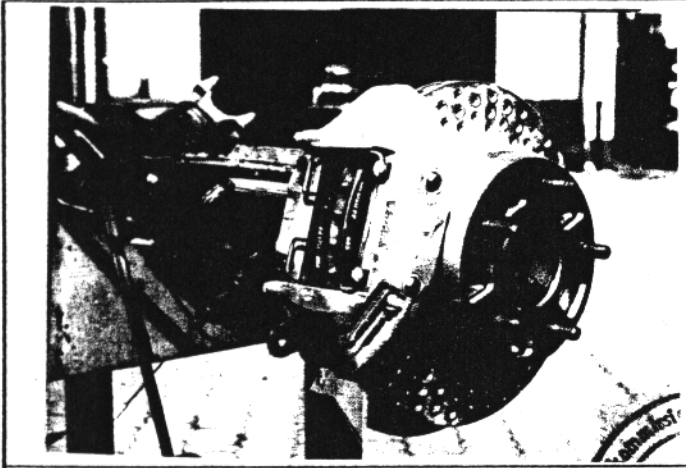

Photo 11

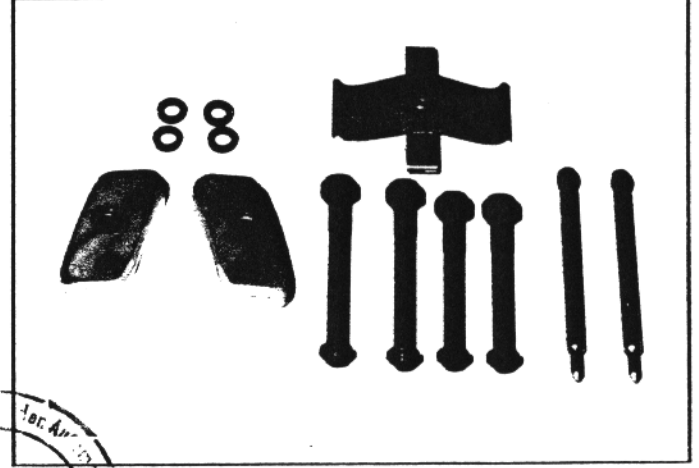

Photo 12

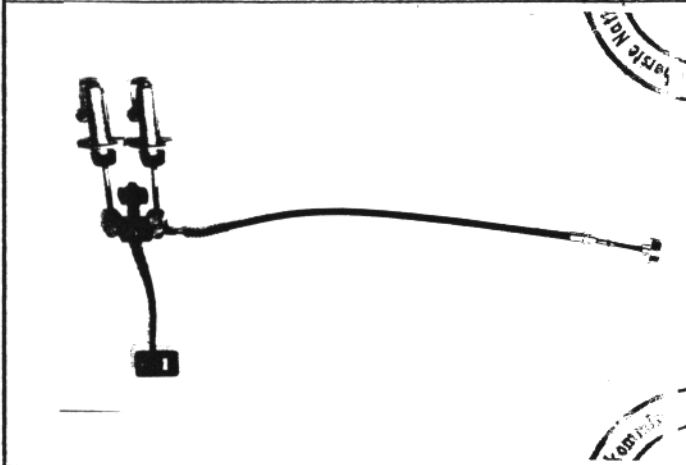

Photo 13

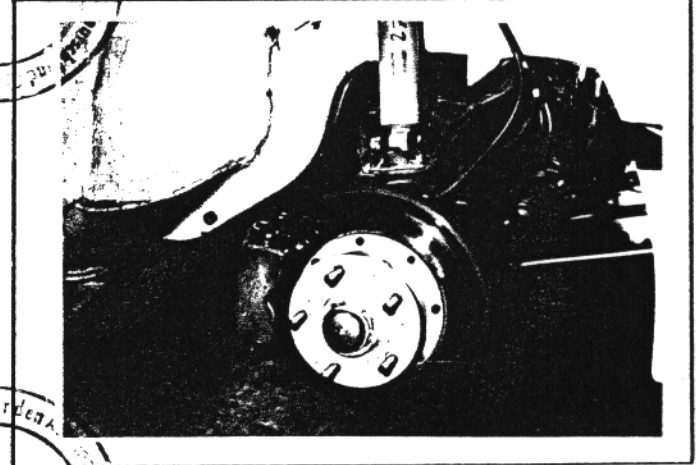
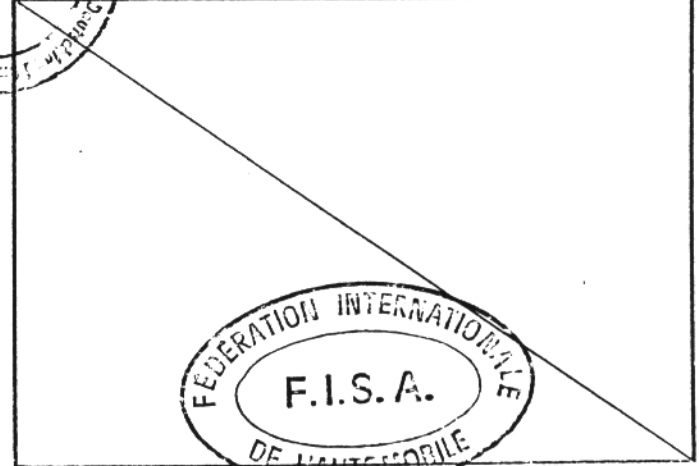
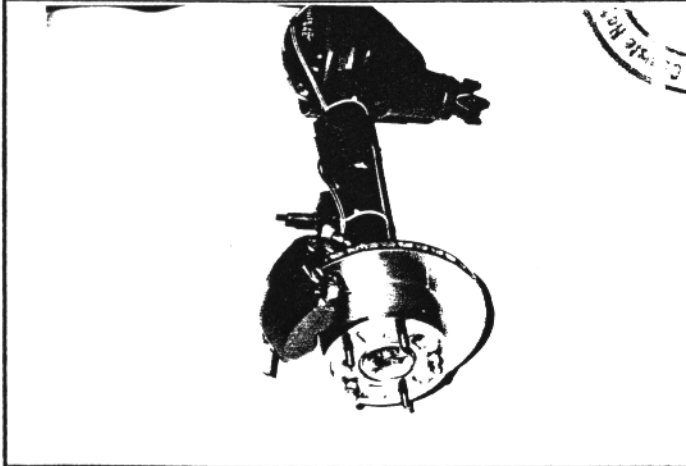

Photo 14



ONS

# FÉDÉRATION INTERNATIONALE DU SPORT AUTOMOBILE

ONS Oberste Nationale Sportkommission für den Automobilsport in Deutschland GmbH

Homologation Nr.

B-221

Nachtrag Nr.  
Extension Nr.

04 / 04 VO

## Nachtrag zum offiziellen Testblatt der FISA

Form of extension to the official FISA-Homologation

**ET** Normale Weiterentwicklung des Typs: ab Fahrgestell -Nr.: \_\_\_\_\_  
Normal evolution of the type: as from chassis number:

**VF** Liefervariante  
Supply variant

**VO** Ausstattungsvariante  
Option variant

**ER** Berichtigung  
Erratum

**01 OCT. 1982**

Homologation gültig ab: \_\_\_\_\_ in Gruppe: B  
Homologation valid as from in group

Hersteller: Adam Opel AG Modell und Typ: Ascona 400  
Manufacturer Model and type

| Seite od. Nachtrag<br>Page or ext. | Artikel<br>Art. | Beschreibung<br>Description   |                 |
|------------------------------------|-----------------|---|-----------------|
|                                    | 803             | Geänderte Bremsträgerplatte mit Lagerhaus /<br>Modified brake anchor plate with bearing housing | <u>Photo 15</u> |
|                                    | 803             | Geänderte Bremsträgerplatte /<br>Modified brake anchor plate                                    | <u>Photo 16</u> |
|                                    |                 | Zusammenbauphoto siehe<br>Assembly picture see  | <u>Photo 14</u> |



Marke Adam Opel AG  
Make

Modell Ascona 400  
Model

Homologations Nr. B-60221  
Homologation Nr.

Fotos  
Photos

Nachtrag Nr. 04 / 04 Vd  
Ext. Nr.

Photo 15

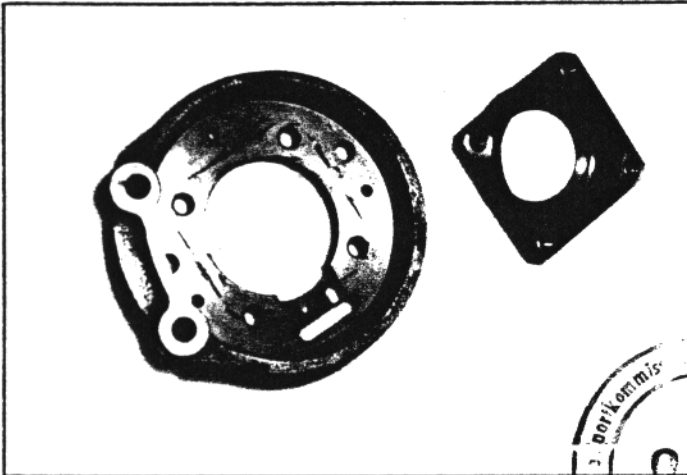
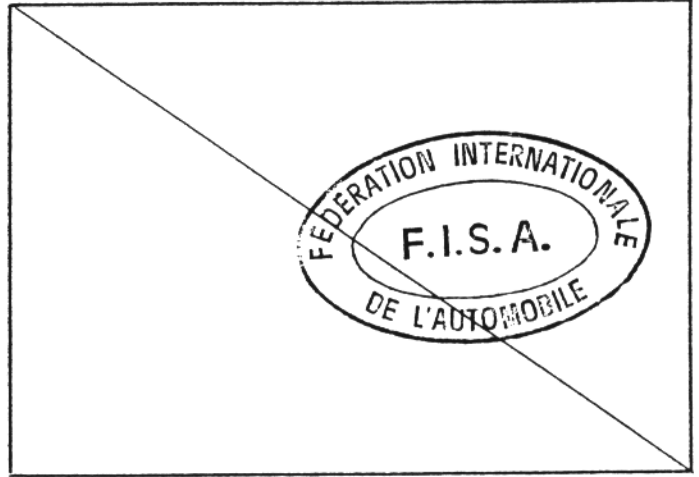
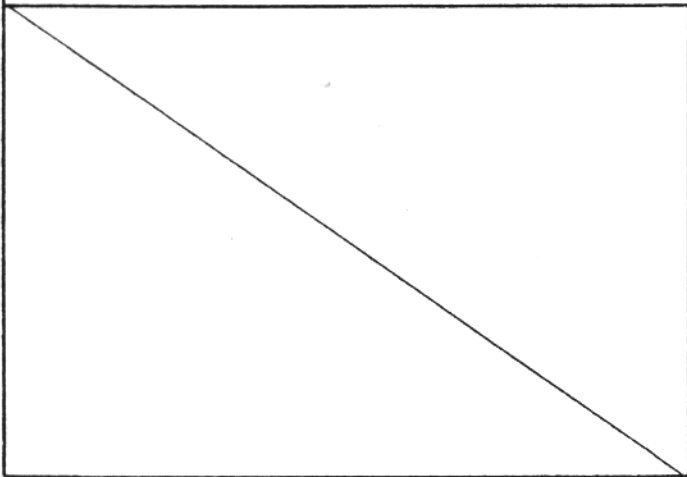
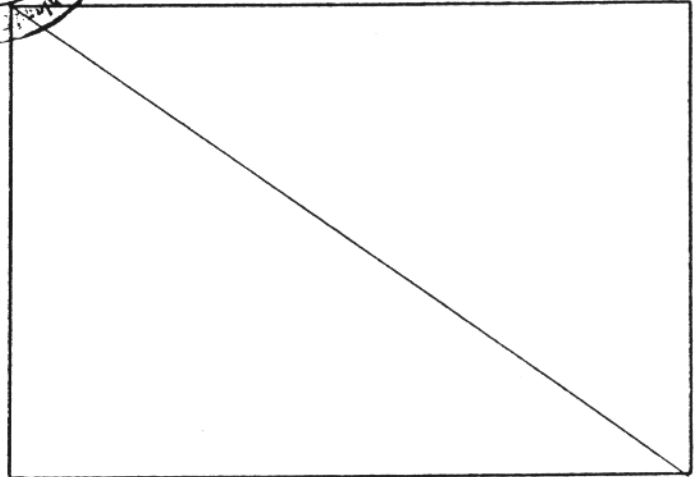
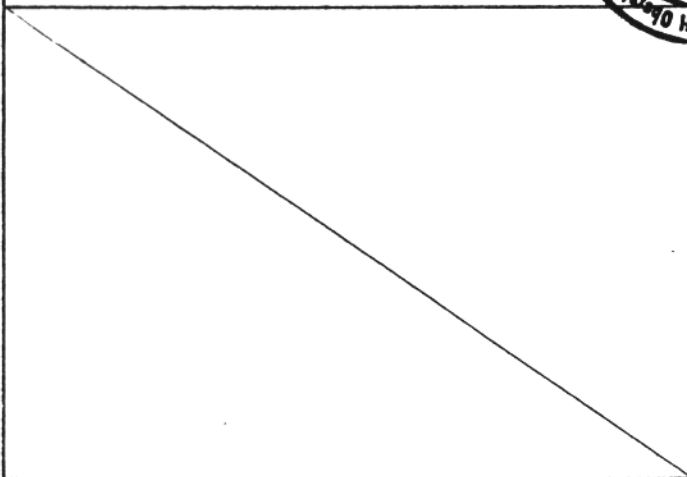
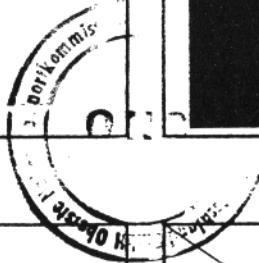
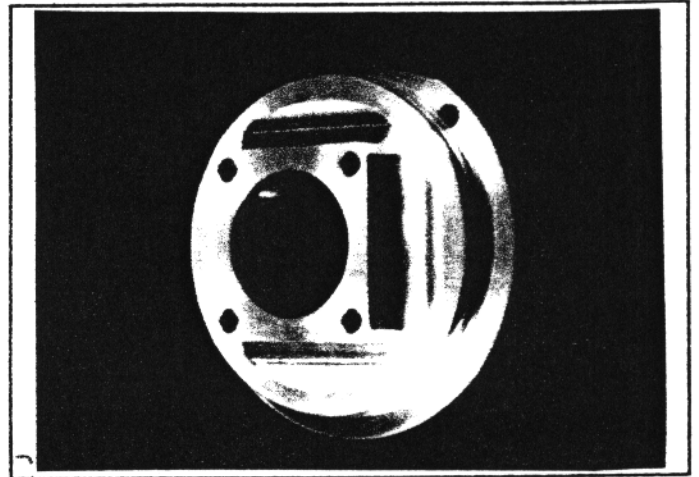

Photo 16



# FÉDÉRATION INTERNATIONALE DU SPORT AUTOMOBILE

ONS Oberste Nationale Sportkommission für den Automobilsport in Deutschland GmbH

Homologation Nr.

**B - 221**  
666

Nachtrag Nr.  
Extension Nr.

**05 / 05 VO**

## Nachtrag zum offiziellen Testblatt der FISA

Form of extension to the official FISA-Homologation

**ET** Normale Weiterentwicklung des Typs: ab Fahrgestell-Nr.: \_\_\_\_\_  
Normal evolution of the type: as from chassis number:

**VF** Liefervariante  
Supply variant

**VO** Ausstattungsvariante  
Option variant

**ER** Berichtigung  
Erratum

**01 OCT. 1982**

Homologation gültig ab: \_\_\_\_\_ in Gruppe: B  
Homologation valid as from: \_\_\_\_\_ in group:

Hersteller: Adam Opel AG Modell und Typ: Ascona 400  
Manufacturer: \_\_\_\_\_ Model and type: \_\_\_\_\_

| Seite od. Nachtrag<br>Page or ext. | Artikel<br>Art. | Beschreibung<br>Description   |                     |
|------------------------------------|-----------------|---|---------------------|
|                                    | 701             | Oberer Lenker verstärkt (Vorderachse) /<br>upper control arm reinforced (front axle)  | <u>Photo 17</u>     |
|                                    | 701             | Unterer Lenker verstärkt (Vorderachse) mit<br>Kugelgelenk /<br>Lower control arm reinforced (front axle)<br>with ball joint   | <u>Photo 18 +19</u> |
|                                    | 701             | Verstärkte Vorderachse /<br>reinforced front axle   | <u>Photo 20</u>     |
|                                    | 701             | Unterer Lenker verstärkt (Vorderachse)<br>mit Kugelgelenk und Federwegbegrenzung /<br>Lower control arm reinforced (front axle)<br>with ball joint and rebound stop | <u>Photo 20 A</u>   |
|                                    | 701             | Oberer Lenker verstärkt (Vorderachse)<br>mit Kugelgelenk /<br>upper control arm reinforced (front axle)<br>with ball joint  | <u>Photo 20 B</u>   |



Marke Adam Opel AG  
Make

Modell Ascona 400  
Modul

Homologations Nr. B 66221  
Homologation Nr.

Fotos  
Photos

Nachtrag Nr. 05 / 05 V0  
Ext. Nr.

Photo 17

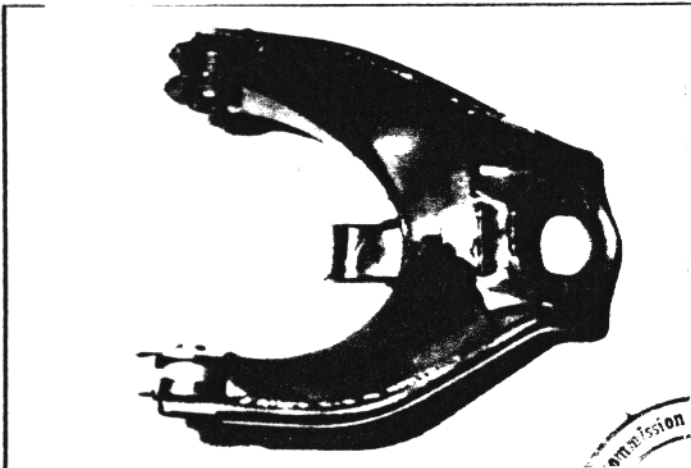

Photo 18

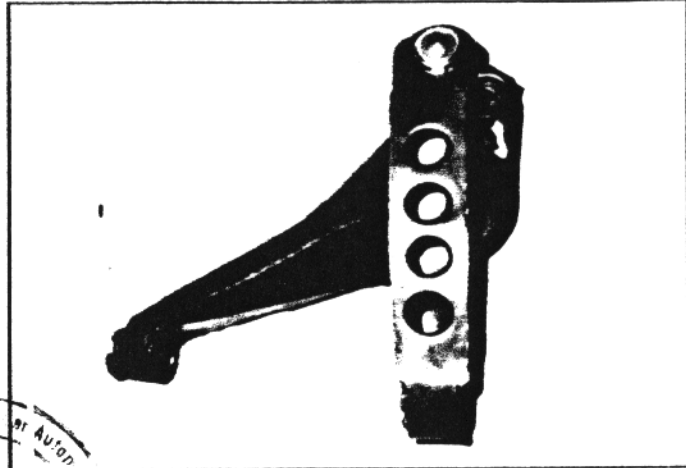
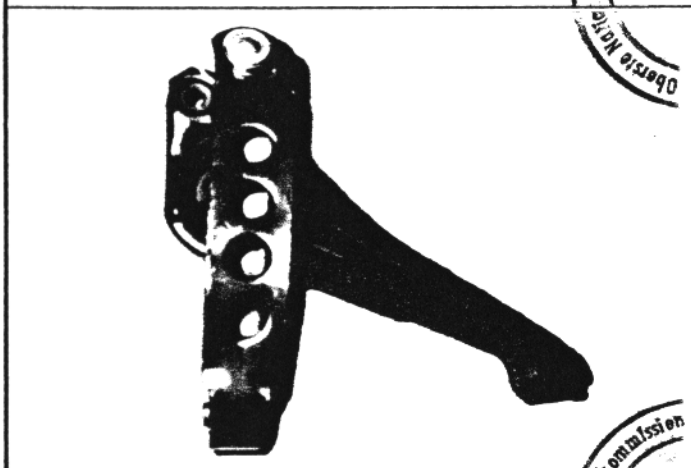

Photo 19



ONS Photo 20

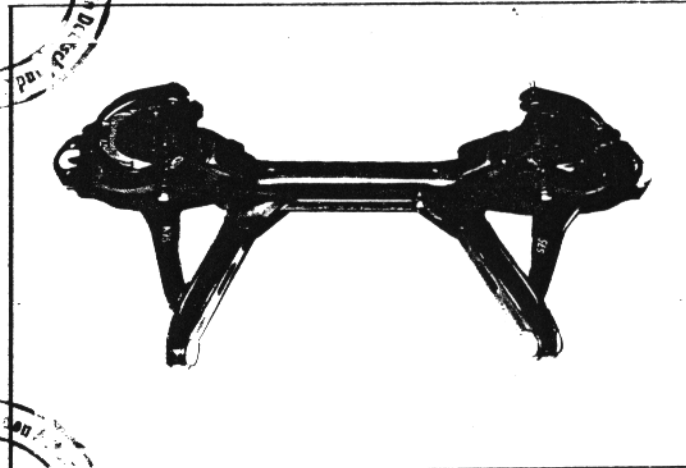
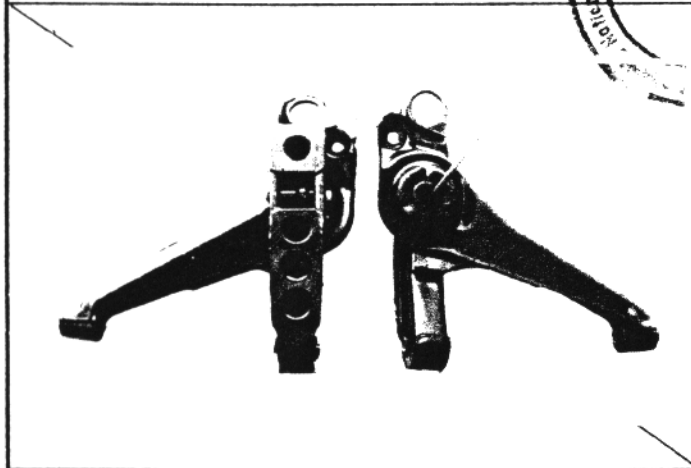
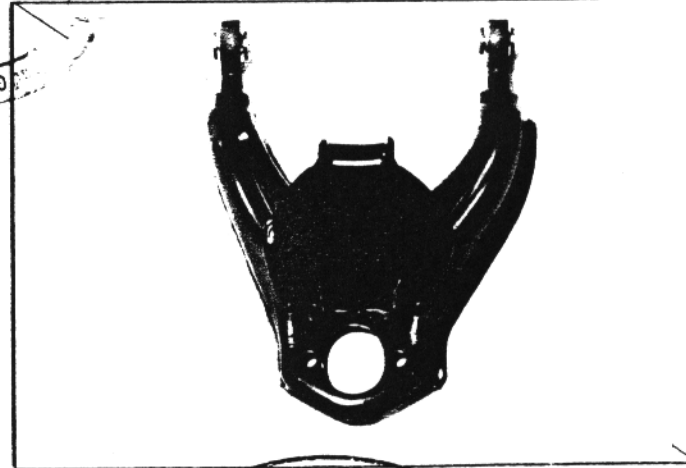

Photo 20 A



ONS Photo 20 B



FEDERATION INTERNATIONALE  
F.I.S.A.  
DE L'AUTOMOBILE

# FÉDÉRATION INTERNATIONALE DU SPORT AUTOMOBILE

ONS Oberste Nationale Sportkommission für den Automobilsport in Deutschland GmbH

Homologation Nr.

**B-221**

Nachtrag Nr.  
Extension Nr.

**06 / 06 VO**

## Nachtrag zum offiziellen Testblatt der FISA

Form of extension to the official FISA-Homologation

- ET** Normale Weiterentwicklung des Typs: ab Fahrgestell -Nr.: \_\_\_\_\_  
Normal evolution of the type: as from chassis number:
- VF** Liefervariante  
Supply variant
- VO** Ausstattungsvariante  
Option variant
- ER** Berichtigung  
Erratum

**01 OCT. 1982**

Homologation gültig ab: \_\_\_\_\_ in Gruppe: B  
Homologation valid as from in group

Hersteller: Adam Opel AG Modell und Typ: Ascona 400  
Manufacturer Model and type

| Seite od. Nachtrag<br>Page or ext. | Artikel<br>Art. | Beschreibung<br>Description  |                    |
|------------------------------------|-----------------|--|--------------------|
|                                    | 701             | Oberer Lenker verstärkt (Vorderachse) /<br>upper control arm reinforced (front axle)   | <u>Photo 21+22</u> |
|                                    | 701             | Unterer Lenker verstärkt (Vorderachse) mit<br>Federwegbegrenzung /<br>lower control arm reinforced (front axle) with<br>rebound stop | <u>Photo 23</u>    |
|                                    | 701             | Oberer Lenker verstärkt (Hinterachse) /<br>upper control arm reinforced (rear axle)  | <u>Photo 24</u>    |
|                                    | 701             | Oberer Lenker verstärkt (Hinterachse) einseitig<br>Kugelgelenk /<br>upper control arm reinforced (rear axle) with<br>ball joint      | <u>Photo 25</u>    |



Fotos  
Photos

Nachtrag Nr. 06/06 VO  
Ext. Nr.

Photo 21

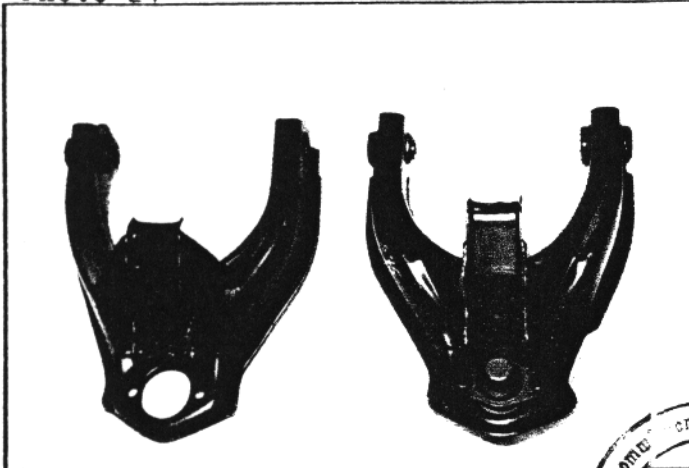

Photo 22

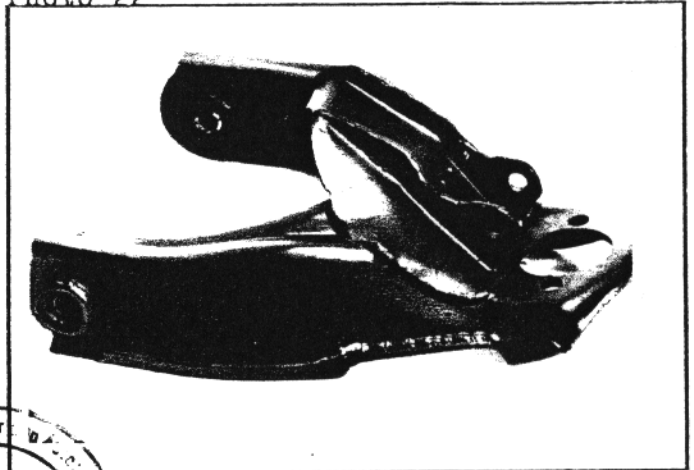

Photo 23

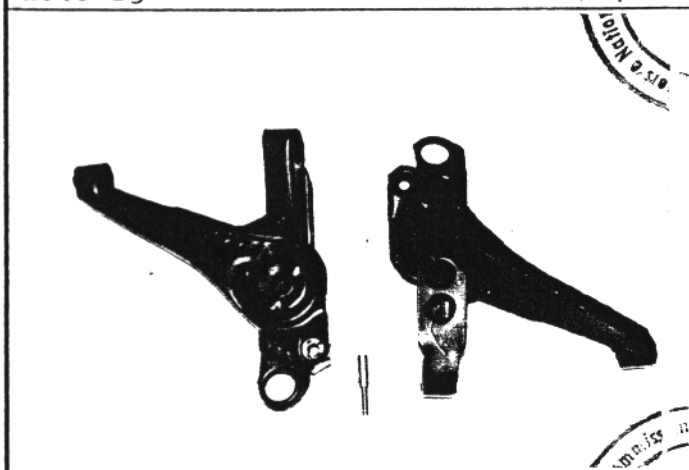

Photo 24

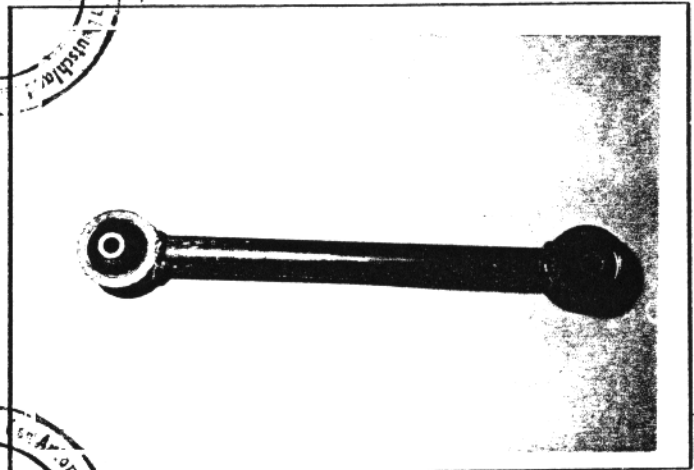
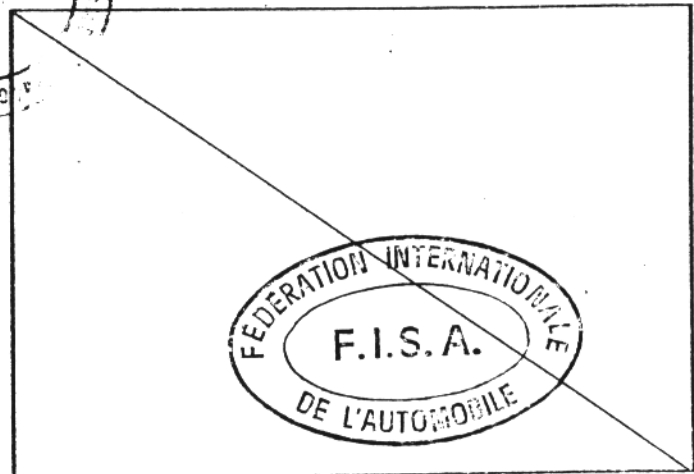
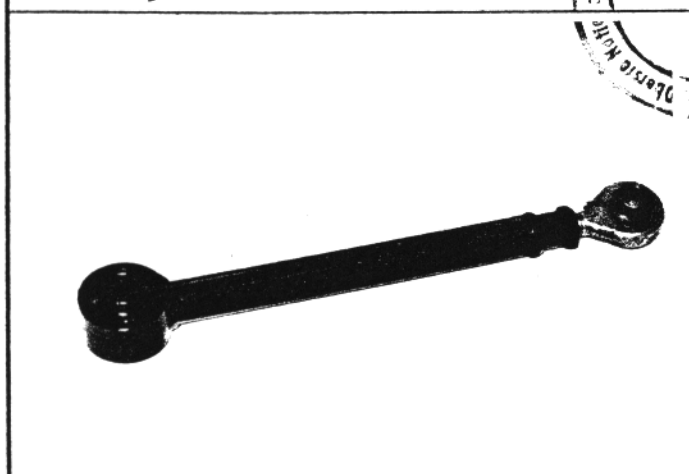

Photo 25



ONS  
ONS  
ONS

# FÉDÉRATION INTERNATIONALE DU SPORT AUTOMOBILE

ONS Oberste Nationale Sportkommission für den Automobilsport in Deutschland GmbH

Homologation Nr.

**B-62621**

Nachtrag Nr.  
Extension Nr.

**07 / 07 VO**

## Nachtrag zum offiziellen Testblatt der FISA

Form of extension to the official FISA-Homologation

- ET** Normale Weiterentwicklung des Typs: ab Fahrgestell-Nr.: \_\_\_\_\_  
Normal evolution of the type: as from chassis number:
- VF** Liefervariante  
Supply variant
- VO** Ausstattungsvariante  
Option variant
- ER** Berichtigung  
Erratum

Homologation gültig ab: \_\_\_\_\_ in Gruppe: B  
Homologation valid as from: \_\_\_\_\_ in group

Hersteller: Adam Opel AG Modell und Typ: Ascona 400  
Manufacturer: \_\_\_\_\_ Model and type

| Seite od. Nachtrag<br>Page or ext. | Artikel<br>Art. | Beschreibung<br>Description  |                    |
|------------------------------------|-----------------|--|--------------------|
|                                    | 701             | Unterer Lenker verstärkt (Hinterachse)<br>wahlweise mit Kugelgelenk /<br>lowercontrol arm reinforced (rear suspension)<br>optional with ball joint | <u>Photo 29+30</u> |
|                                    | 803<br>h 1      | Betätigungssystem: Hydraulisch<br>Command system: Hydraulic<br>Zylinder Ø: 15,875 mm or 17,78 mm or 19,05mm  | <u>Photo 26</u>    |
|                                    | 701             | Panhardstab verstärkt mit Kugelgelenk<br>Panhard rod reinforced with ball joint  | <u>Photo 27</u>    |





Marke Adam Opel AG  
Make

Modell Ascona 400  
Model

Homologations Nr. B-221  
Homologation Nr.

Fotos  
Photos

Nachtrag Nr. 07 / 07 V0  
Ext. Nr.

Photo 29

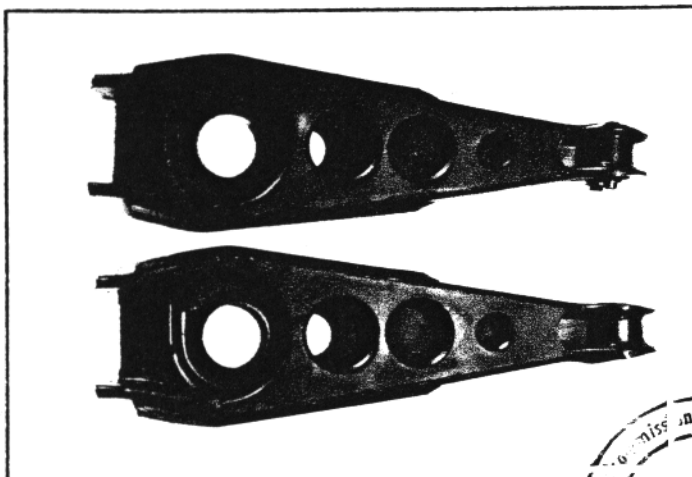

Photo 30

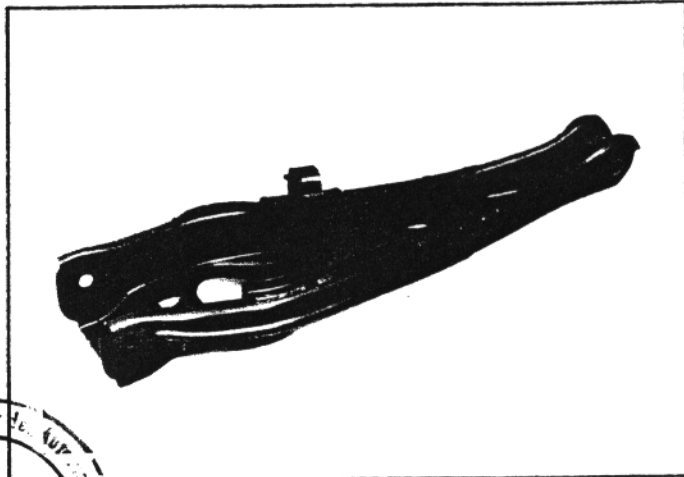

Photo 26

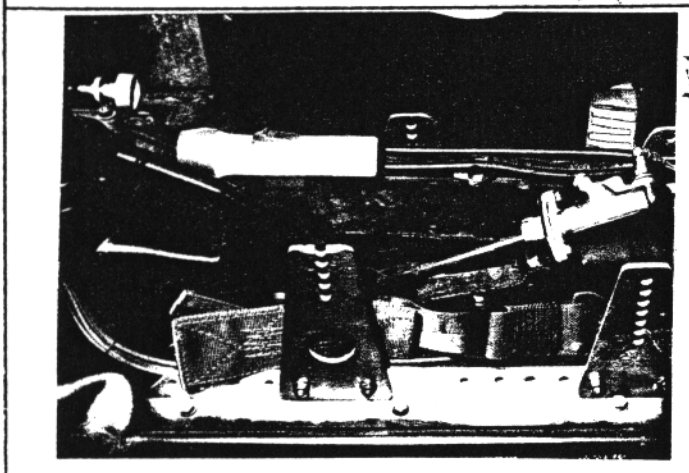
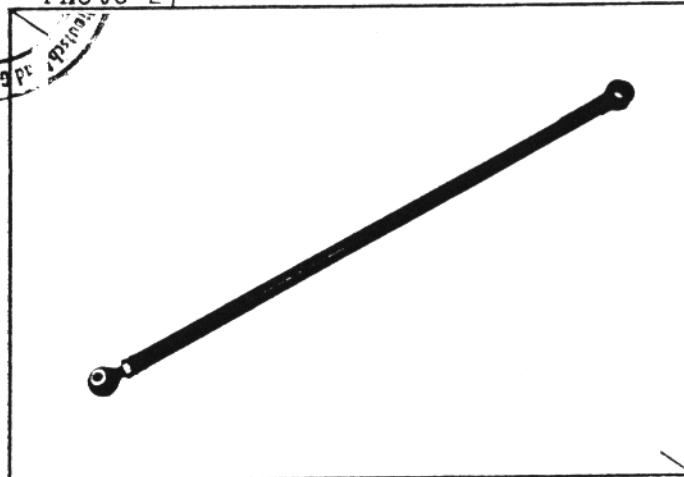
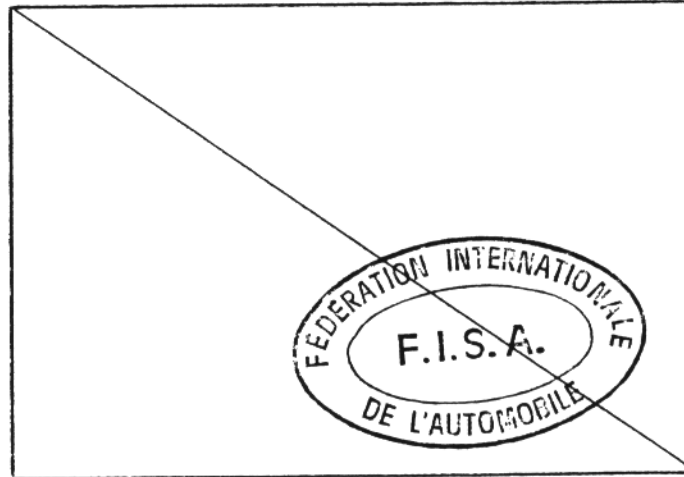
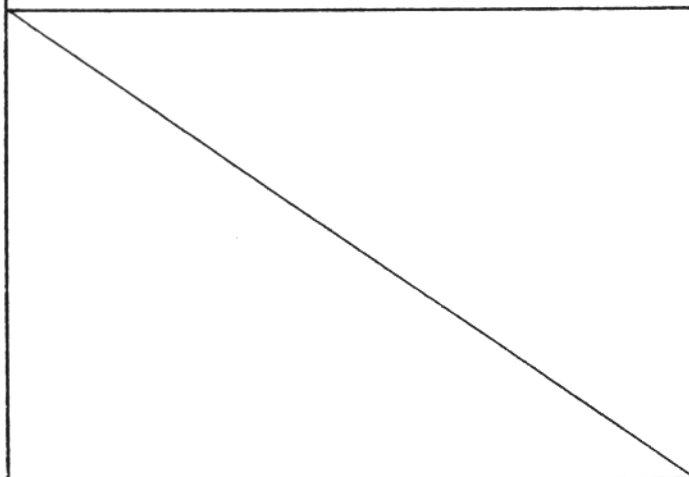

Photo 27



ONS  
Technische Kommission für die VWP  
Technische Kommission für die VWP  
Technische Kommission für die VWP



# FÉDÉRATION INTERNATIONALE DU SPORT AUTOMOBILE

ONS Oberste Nationale Sportkommission für den Automobilsport in Deutschland GmbH

Homologation Nr.

**B - 221**

Nachtrag Nr.  
Extension Nr.

**08 / 01 ET**

## Nachtrag zum offiziellen Testblatt der FISA

Form of extension to the official FISA-Homologation

RA1

**ET** Normale Weiterentwicklung des Typs: ab Fahrgestell -Nr.: \_\_\_\_\_  
Normal evolution of the type: as from chassis number:

**VF** Liefervariante  
Supply variant

**VO** Ausstattungsvariante  
Option variant

**ER** Berichtigung  
Erratum

**- 1 NOV. 1982**

Homologation gültig ab: \_\_\_\_\_ in Gruppe: B  
Homologation valid as from in group

Hersteller: Adam Opel AG Modell und Typ: Ascona 400  
Manufacturer Model and type

| Seite od. Nachtrag<br>Page or ext. | Artikel<br>Art. | Beschreibung<br>Description |
|------------------------------------|-----------------|-----------------------------|
|------------------------------------|-----------------|-----------------------------|

323

Anzahl der Vergaser: 2  
/ Number of carburetors: 2

Typ: Doppel - Flachstrom  
/ Type: Double - horizontal

Marke und Modell: Weber 48 DCOE  
/ Marke and model: Weber 48 DCOE

Anzahl der Durchlässe: 2  
/ Number of passages: 2

Maximaler Durchmesser der Gemischöffnung am Vergaserausgang: 48  
/ Maximum diameter of the flange hole of the carburetor  
exitport: 48

Durchmesser des Lufttrichters am engsten Punkt: 42  
/ Diameter of the venturi at the narrowst point: 42



*[Handwritten signature]*

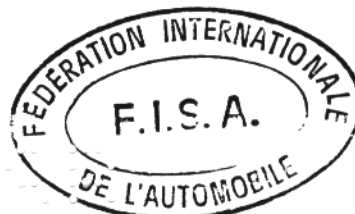

Marke Adam Opel AG  
Make



Modell Ascona 400  
Model

Homologations Nr. B-66-221  
Homologation Nr.

08 / 01 ET

Nachtrag Nr. \_\_\_\_\_  
Ext. Nr.

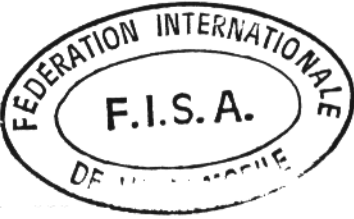
| Seite od. Nachtrag<br>Page or ext | Artikel<br>Art. | Beschreibung<br>Description  |
|-----------------------------------|-----------------|--|
| 4                                 | 326             | Einlaß:<br>Inlet: 11,0 mm <span style="float: right;"><u>Photo 31 bis 36</u></span><br><br>Auslaß:<br>Exhaust: 11,0 mm<br><br>Spiel:<br>Clearance: 0,2 mm / 0,2 mm |
|                                   | 327             |  |
|                                   | b               | Elemente:<br>Elements: 2   |
|                                   | d               | Durchmesser:<br>Diameter: 38 mm  |
|                                   | f               | Länge:<br>Length: 102 mm   |
|                                   | 328             |  |
|                                   | e               | Durchmesser:<br>Diameter: 32 mm  |
|                                   | g               | Länge:<br>Length: 102 mm   |



Marke Adam Opel AG  
Make

Modell Ascona 400  
Model

Homologations Nr. B 66221  
Homologation Nr.

Fotos  
Photos

Nachtrag Nr. 08/01ET  
Ext. Nr.

Photo 31

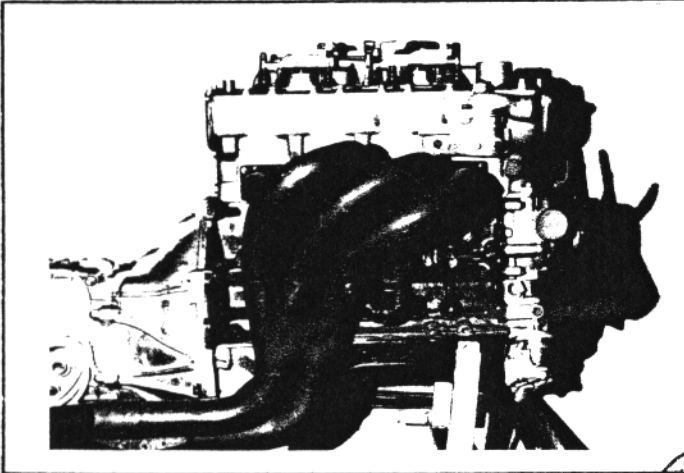

Photo 32

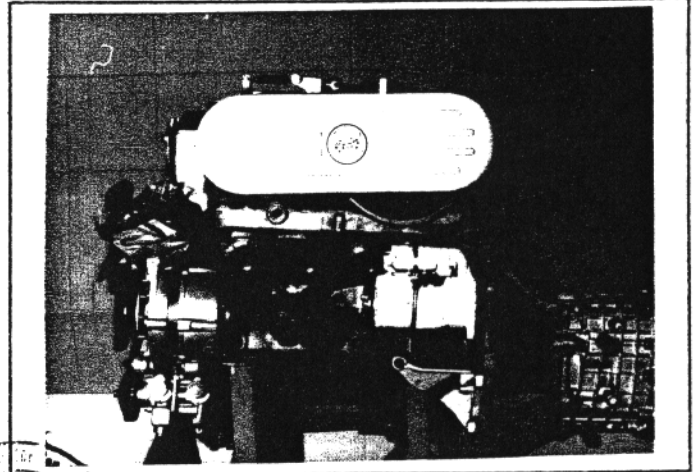

Photo 33

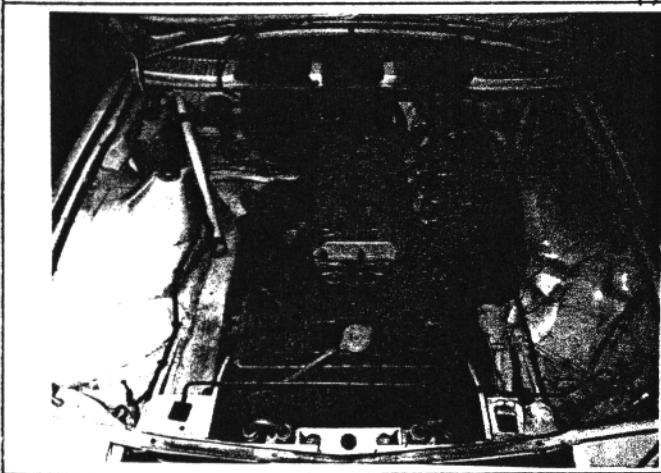

Photo 34

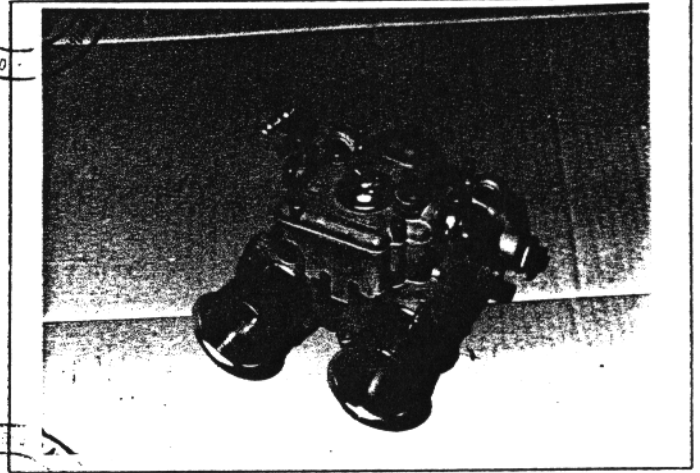

Photo 35

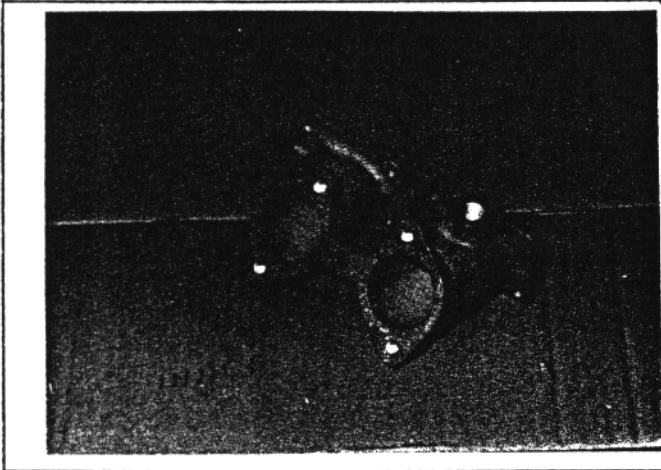
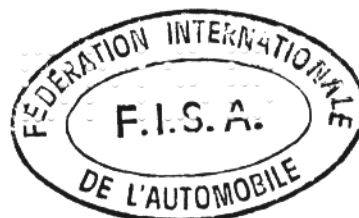
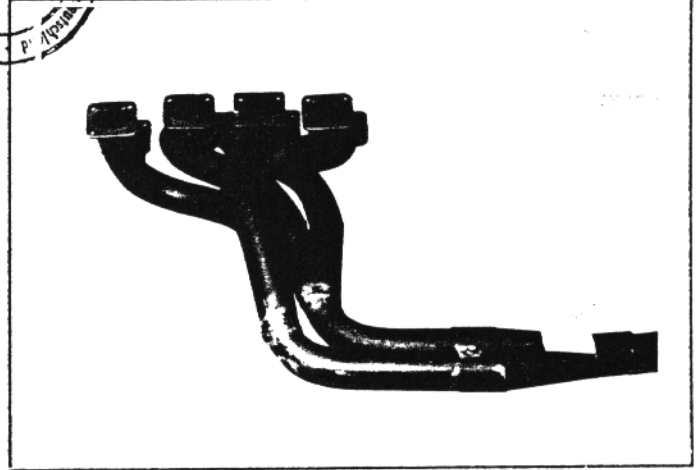

Photo 36



**08 / 01 ET**

**Zeichnungen**  
Drawings

**Motor**  
Engine

I. Einlaßöffnungen im Ansaugkrümmer (Abmessungstoleranzen:  $-2\%$ ,  $+4\%$ )  
Cylinderhead inlet ports manifold side — tolerances on dimensions:  $-2\%$ ,  $+4\%$

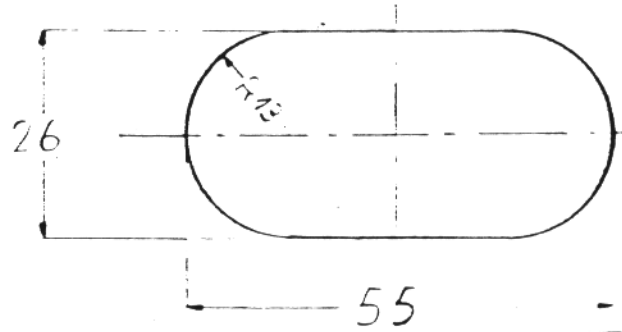

II. Einlaßöffnungen im Zylinderkopf (Abmessungstoleranzen:  $-2\%$ ,  $+4\%$ )  
Inlet manifold ports cylinderhead side — tolerances on dimensions:  $-2\%$ ,  $+4\%$

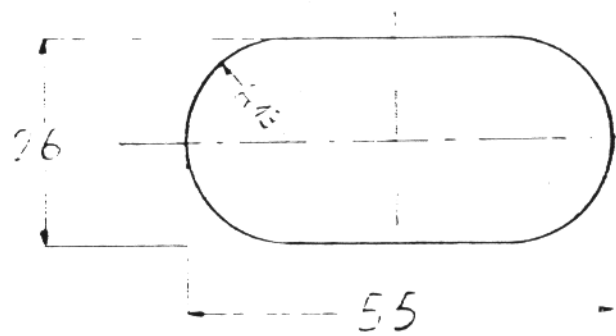

III. Auslaßöffnungen im Auspuffkrümmer (Abmessungstoleranzen:  $-2\%$ ,  $+4\%$ )  
Cylinderhead exhaust ports manifold side — tolerances on dimensions:  $-2\%$ ,  $+4\%$

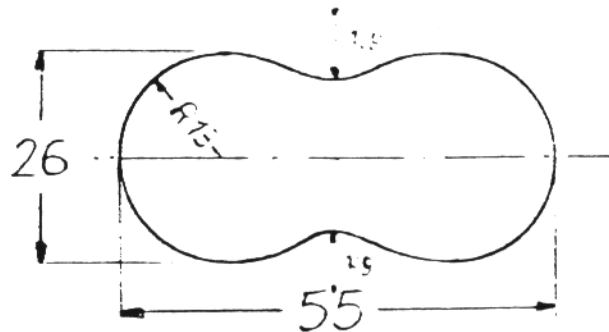

IV. Auslaßöffnungen im Zylinderkopf (Abmessungstoleranzen:  $-2\%$ ,  $+4\%$ )  
Exhaust manifold ports cylinderhead side — tolerances on dimensions:  $-2\%$ ,  $+4\%$

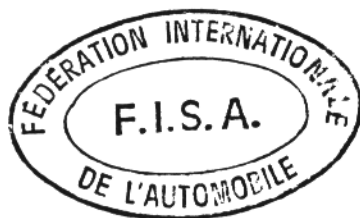
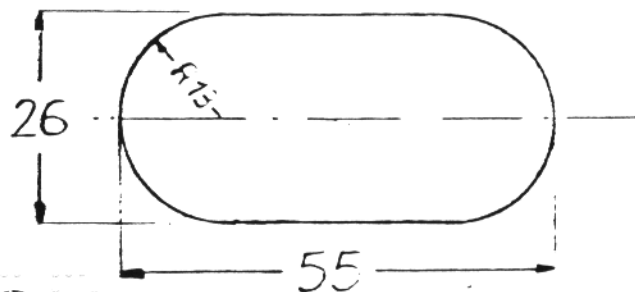

# FÉDÉRATION INTERNATIONALE DU SPORT AUTOMOBILE

ONS Oberste Nationale Sportkommission für den Automobilsport in Deutschland GmbH

Homologation Nr.

**666-221**

Nachtrag Nr.  
Extension Nr.

**08 / 01 ET**

## Nachtrag zum offiziellen Testblatt der FISA

Form of extension to the official FISA-Homologation

**ET** Normale Weiterentwicklung des Typs: ab Fahrgestell-Nr.: RA 1  
Normal evolution of the type: as from chassis number:

**VF** Liefervariante  
Supply variant

**VO** Ausstattungsvariante  
Option variant

**ER** Berichtigung  
Erratum

Homologation gültig ab: 1.7.1982 in Gruppe: B  
Homologation valid as from: in group

Hersteller: Adam Opel AG Modell und Typ: Ascona 400,  
Manufacturer: Model and type

| Seite od. Nachtrag<br>Page or ext | Artikel<br>Art. | Beschreibung<br>Description   |
|-----------------------------------|-----------------|---|
|                                   |                 | <u>Geändertes Armaturenbrett /<br/>changed Dashboard</u> <span style="float: right;"><u>Photo 37</u></span>   |
|                                   | 902             | Kunststoff / Plastic  |
|                                   | d               | Kunststoff / Plastic  |
|                                   | e               | Kunststoff / Plastic  |
|                                   | 203             | 1760 mm Meßpunkt /<br>Where measured <span style="float: right;">Radhaus hinten /<br/>Wheel house rear</span> |
|                                   | 204             | a) 1720 mm ± 1 %<br>b) 1760 mm ± 1 % <span style="float: right;"><u>Photo 38 + 39</u></span>                  |



Marke Adam Opel AG  
Make

Modell Ascona 400  
Model

Homologations Nr. B 66221  
Homologation Nr.

Fotos  
Photos

Nachtrag Nr. 08/01 ET  
Ext. Nr.

Photo 37

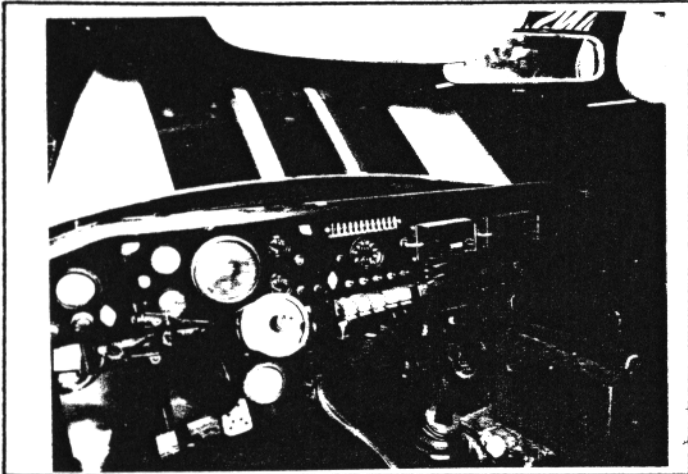
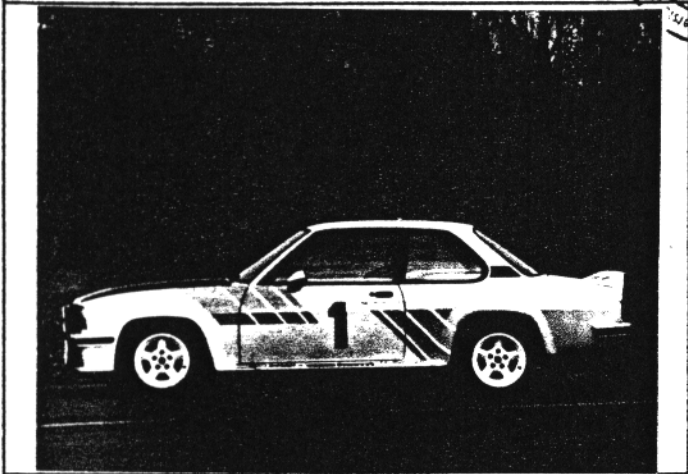

Photo 38



Photo 39



ONS  
Fédération Internationale de l'Automobile

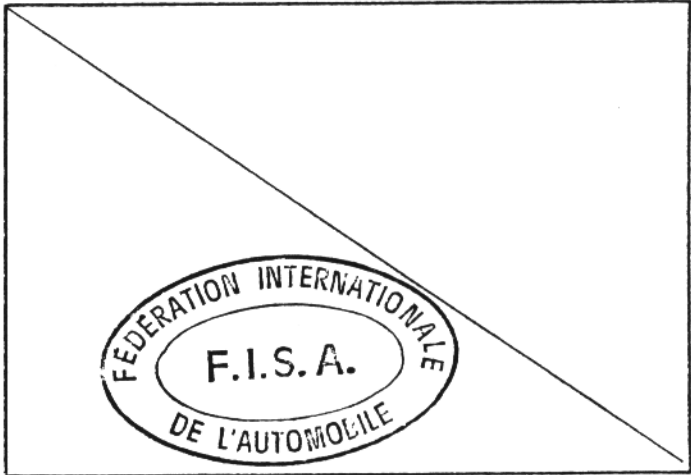
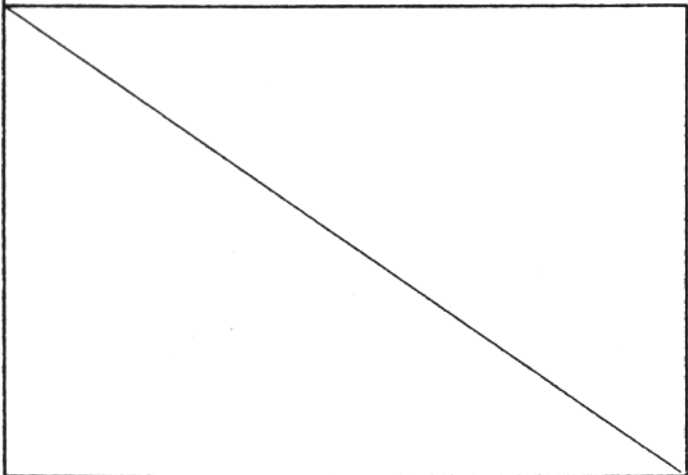
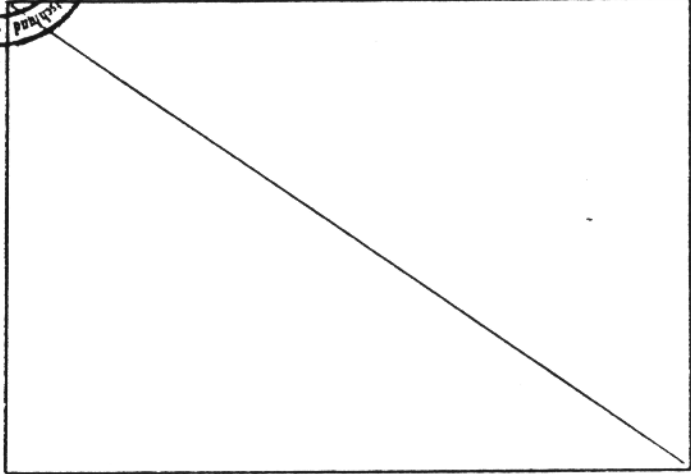

# FÉDÉRATION INTERNATIONALE DU SPORT AUTOMOBILE

ONS Oberste Nationale Sportkommission für den Automobilsport in Deutschland GmbH

Homologation Nr.

**B<sup>66</sup> 2 2 1**

Nachtrag Nr.  
Extension Nr.

**0 8 / 0 1 E T**

## Nachtrag zum offiziellen Testblatt der FISA

Form of extension to the official FISA-Homologation

**ET** Normale Weiterentwicklung des Typs: ab Fahrgestell -Nr.: RA 1  
Normal evolution of the type: as from chassis number:

**VF** Liefervariante  
Supply variant

**VO** Ausstattungsvariante  
Option variant

**ER** Berichtigung  
Erratum

Homologation gültig ab: 1.7.1982 in Gruppe: B  
Homologation valid as from in group

Hersteller: Adam Opel AG Modell und Typ: Ascona 400,  
Manufacturer Model and type

| Seite od. Nachtrag<br>Page or ext. | Artikel<br>Art | Beschreibung<br>Description   |                      |
|------------------------------------|----------------|---|----------------------|
|                                    |                | <b>Geänderter Unterboden bestehend aus: /<br/>Changed underfloorpan consisting of:</b>  | <u>Photo 40</u>      |
|                                    |                | <b>I Geänderte Hinterachsbefestigung /<br/>Gesamtlänge oberer Lenker:<br/>540 mm ± 2 mm<br/>modified rear axle location<br/>total length upper controlarm<br/>540 mm ± 2 mm</b> | <u>Photo 41 + 42</u> |
|                                    |                | <b>II Geänderte Stoßdämpferdome vorn /<br/>modified shockabsorber domes front</b>   | <u>Photo 43</u>      |
|                                    |                | <b>III Geänderte Stoßdämpferdome hinten /<br/>modified shockabsorber domes rear</b>   | <u>Photo 45</u>      |

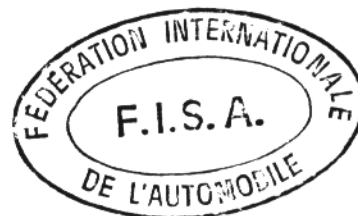



Marke Adam Opel AG  
Make

Modell Ascona 400  
Model

Homologations Nr. 066 221  
Homologation Nr.

Fotos  
Photos

Nachtrag Nr. 08 / 01 ET  
Ext. Nr.

Photo 40

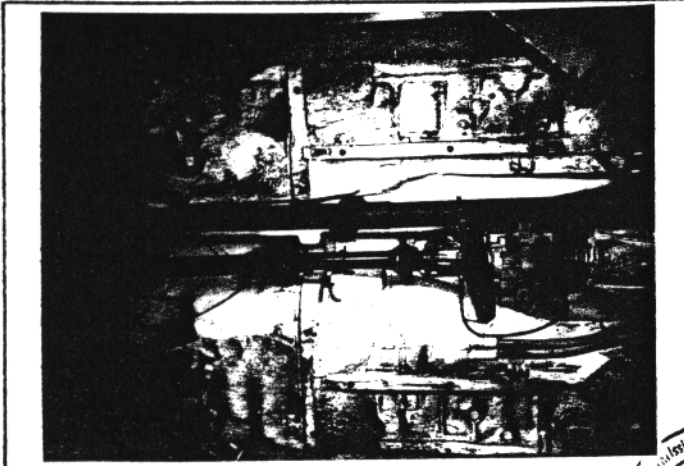

Photo 41

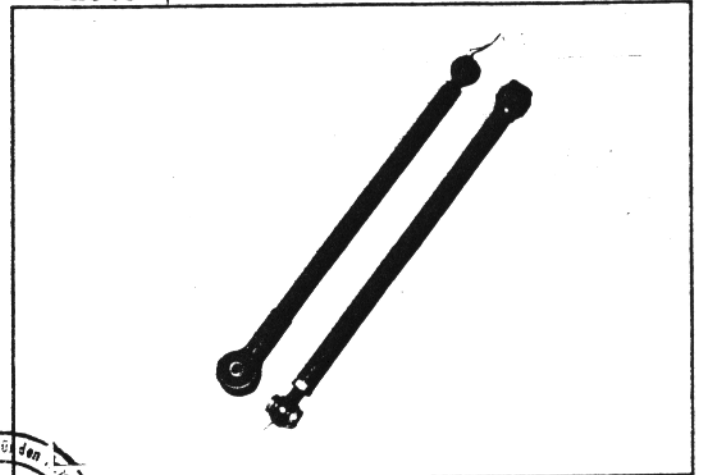

Photo 42

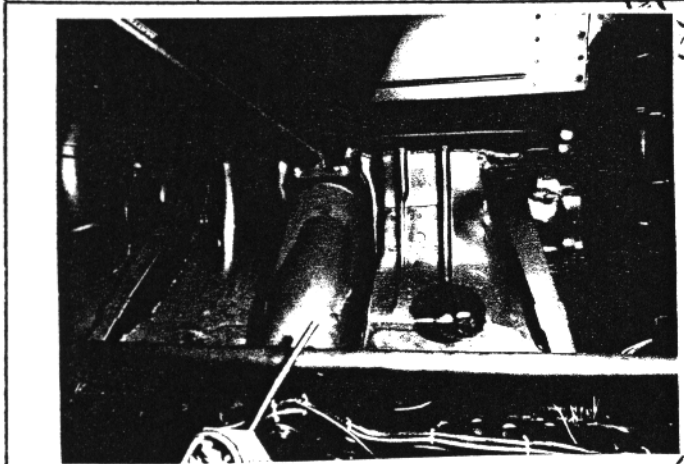

Photo 43

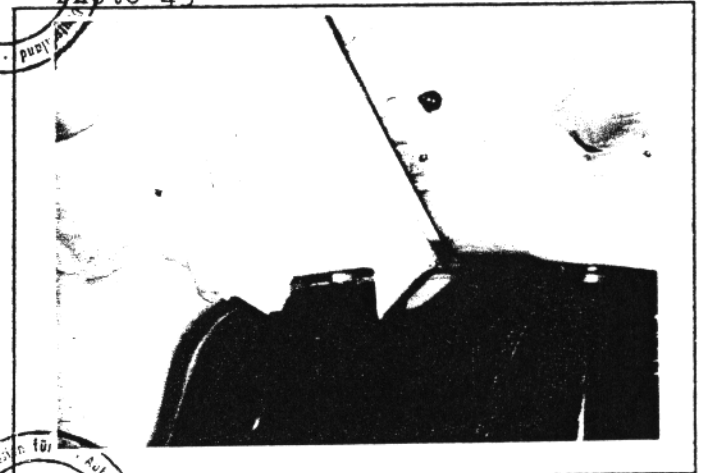

Photo 44

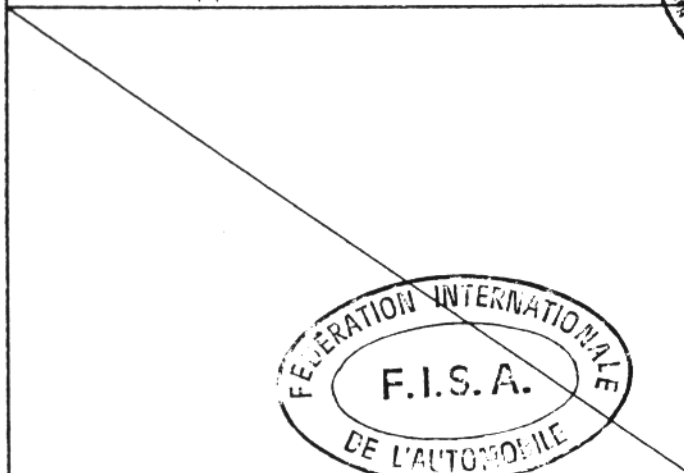
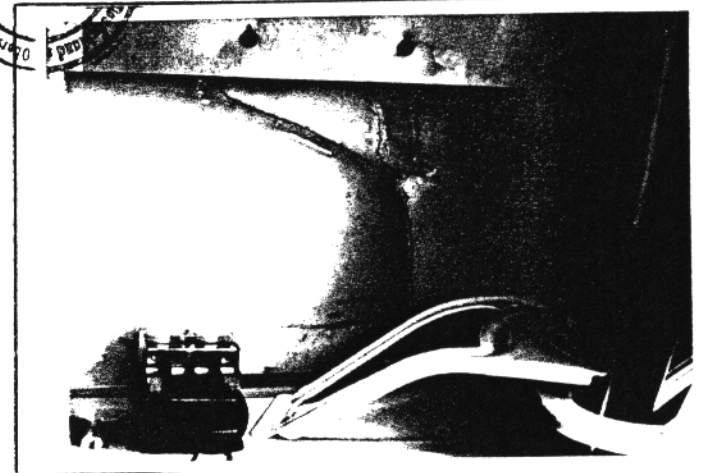

Photo 45



FÉDÉRATION INTERNATIONALE  
F.I.S.A.  
DE L'AUTOMOBILE

# FÉDÉRATION INTERNATIONALE DU SPORT AUTOMOBILE

ONS Oberste Nationale Sportkommission für den Automobilsport in Deutschland GmbH

Homologation Nr.

~~866~~ 221

Nachtrag Nr.  
Extension Nr.

08 / 01 ET

## Nachtrag zum offiziellen Testblatt der FISA

Form of extension to the official FISA-Homologation

**ET** Normale Weiterentwicklung des Typs: ab Fahrgestell -Nr.: PA1  
Normal evolution of the type: as from chassis number:

**VF** Liefervariante  
Supply variant

**VO** Ausstattungsvariante  
Option variant

**ER** Berichtigung  
Erratum

Homologation gültig ab: 01.07.1982 in Gruppe: B  
Homologation valid as from in group

Hersteller: Adam Opel AG Modell und Typ: Ascona 400  
Manufacturer Model and type

| Seite od. Nachtrag<br>Page or ext. | Artikel<br>Art | Beschreibung<br>Description  |                 |
|------------------------------------|----------------|--|-----------------|
|                                    |                | IV Geänderte Federaufnahme hinten /<br>changed spring bracket rear | <u>Photo 46</u> |
|                                    |                | V Geänderte Getriebeabdeckung /<br>changed gearbox cover           | <u>Photo 47</u> |
|                                    |                | VI Auspuffverlegung geändert /<br>changed exhaustpipe routing      | <u>Photo 48</u> |
|                                    |                | VII Geänderter Kardantunnel /<br>changed propshafttunnel           | <u>Photo 49</u> |
|                                    |                | VIII Geänderte Sitzbefestigung /<br>changed seatmountings          | <u>Photo 50</u> |
|                                    |                | IX Geänderter Kofferraumboden /<br>changed bootunderfloor          | <u>Photo 51</u> |



Marke Adam Opel AG  
Make

Modell Ascona 400  
Model

Homologations Nr. B66 221  
Homologation Nr

Fotos  
Photos

Nachtrag Nr. 08 / 01 ET  
Ext. Nr

Photo 46

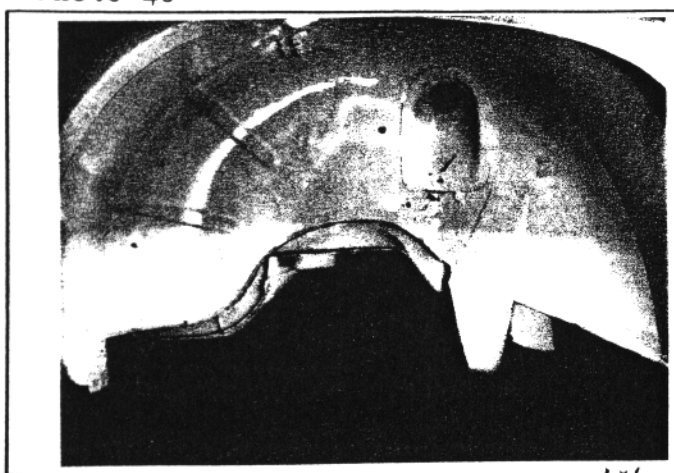

Photo 47

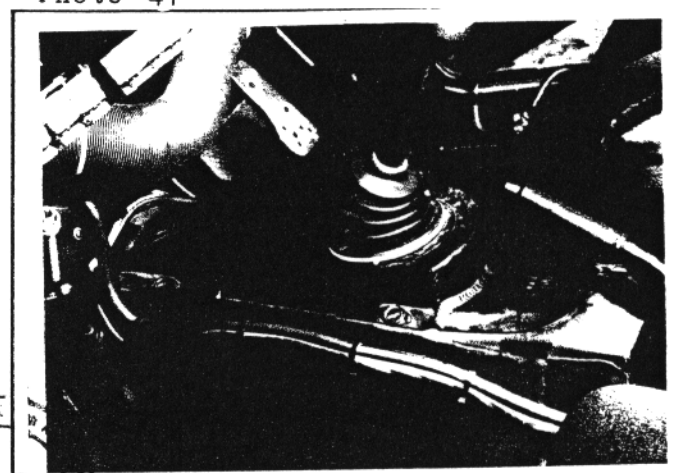

Photo 48



Photo 49

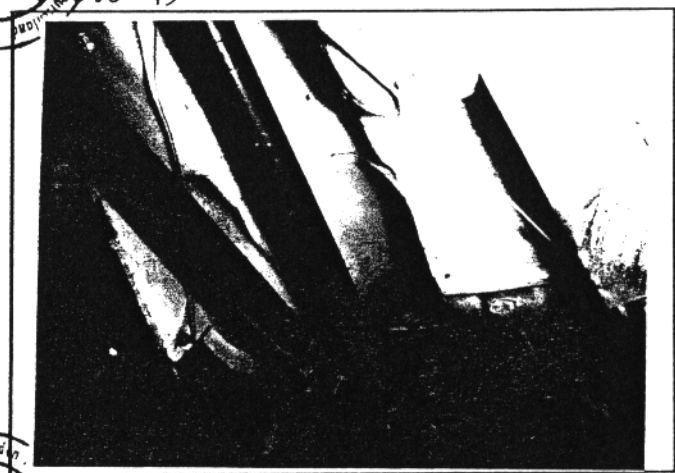

Photo 50

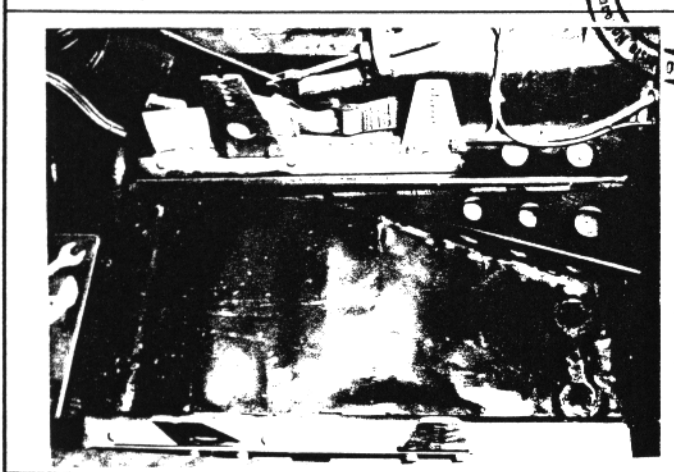
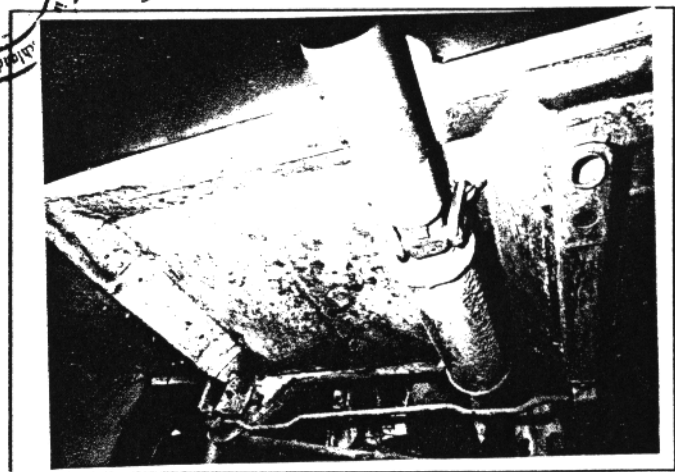

Photo 51



# FÉDÉRATION INTERNATIONALE DU SPORT AUTOMOBILE

ONS Oberste Nationale Sportkommission für den Automobilsport in Deutschland GmbH

Homologation Nr.

**B-221**

Nachtrag Nr.  
Extension Nr.

**08 / 01 ET**

## Nachtrag zum offiziellen Testblatt der FISA

Form of extension to the official FISA-Homologation

**ET** Normale Weiterentwicklung des Typs: ab Fahrgestell -Nr.: PA1  
Normal evolution of the type: as from chassis number:

**VF** Liefervariante  
Supply variant

**VO** Ausstattungsvariante  
Option variant

**ER** Berichtigung  
Erratum

Homologation gültig ab: \_\_\_\_\_ in Gruppe: B  
Homologation valid as from in group

Hersteller: Adam Opel AG

Modell und Typ: Ascona 400

Hersteller: \_\_\_\_\_ Modell und Typ: \_\_\_\_\_  
Manufacturer Model and type

| Seite od. Nachtrag<br>Page or ext. | Artikel<br>Art | Beschreibung<br>Description  |
|------------------------------------|----------------|--|
| 5                                  | 602            | XII Geänderte Stoßdämpferbefestigung hinten / changed shockabsorber mountings rear <u>Photo 54</u>   |
|                                    |                | XIII Geänderte Stabilisatorbefestigung hinten / changed anti roll-bar mountings rear <u>Photo 54</u> |
|                                    |                | Anzahl der Scheiben: 2 <u>Photo 55</u><br>Number of plates:  |

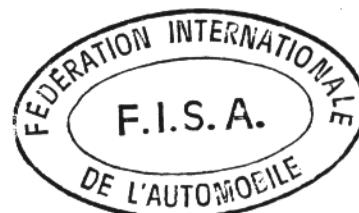

Marke Adam Opel AG  
Make

Modell Ascona 400  
Model

Homologations Nr. 86-221  
Homologation Nr.

Fotos  
Photos

Nachtrag Nr. 08/01 ET  
Ext. Nr.

Photo 52

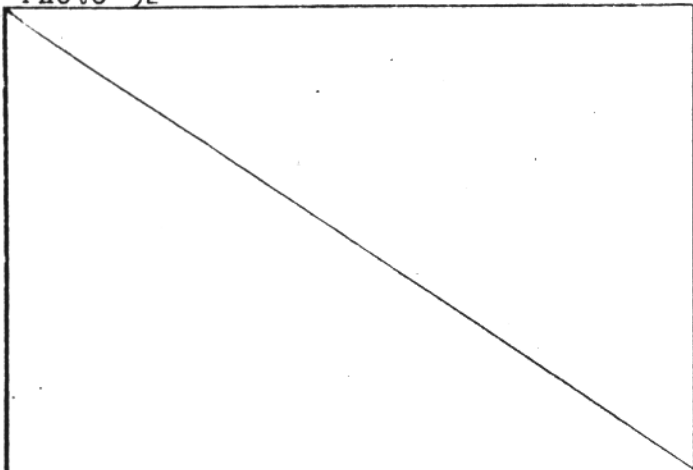

Photo 53

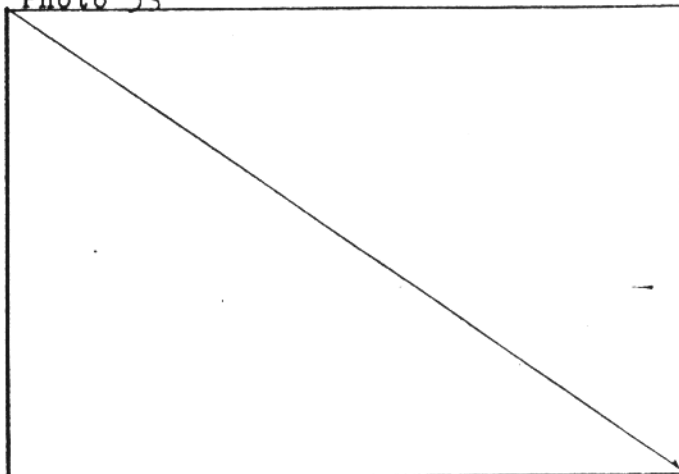

Photo 54

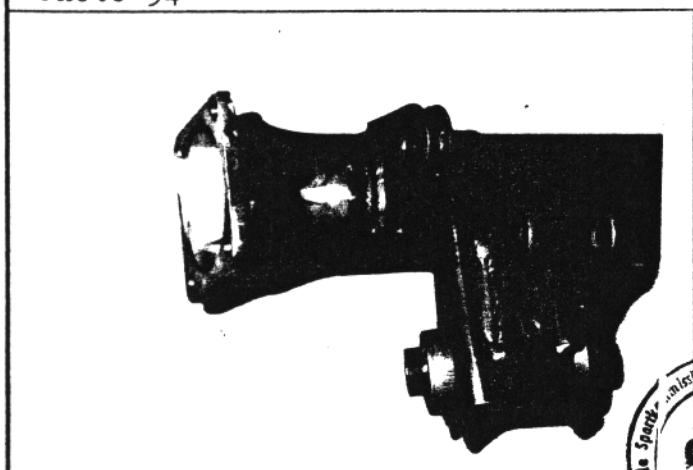
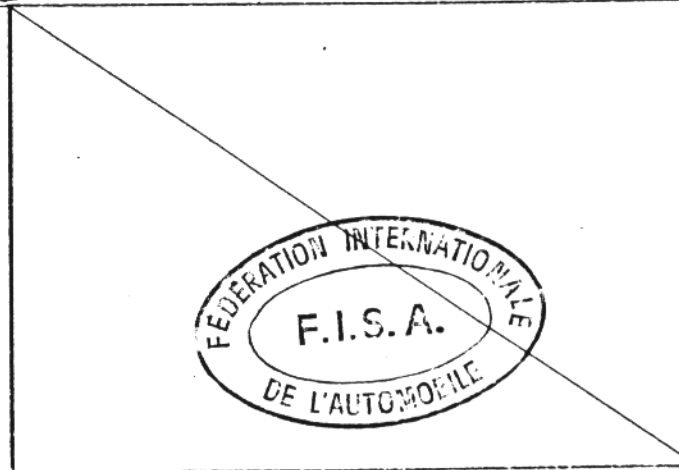
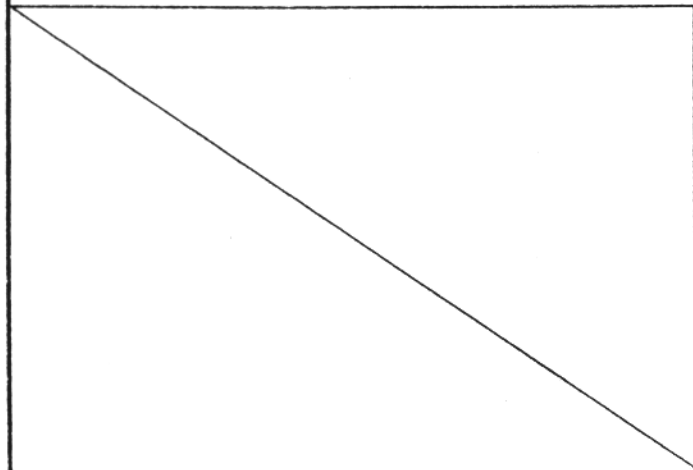
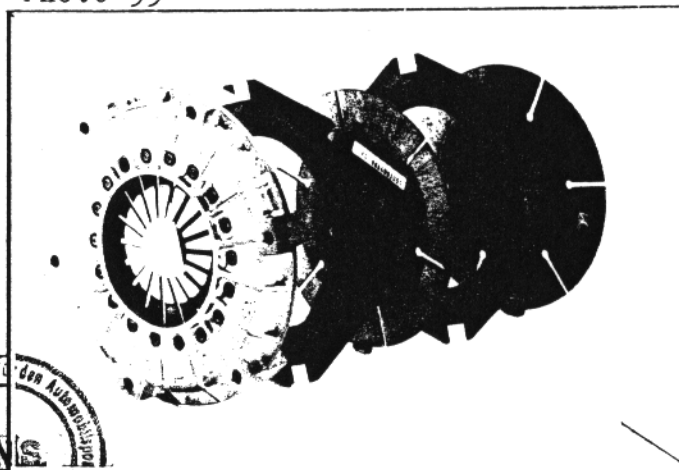

Photo 55



# FÉDÉRATION INTERNATIONALE DU SPORT AUTOMOBILE

ONS Oberste Nationale Sportkommission für den Automobilsport in Deutschland GmbH

Homologation N°:

**B66221**

Nachtrag N°:  
Extension N°:

**09 / 08 VO**

## Nachtrag zum offiziellen Testblatt der FISA

Form of extension to the official FISA-Homologation

- ET** Normale Weiterentwicklung des Typs: ab Fahrgestell-Nr.: \_\_\_\_\_  
Normal evolution of the type as from chassis number
- VF** Liefervariante  
Supply variant
- VO** Ausstattungsvariante  
Option variant
- ER** Berichtigung  
Erratum

Homologation gültig ab: - 1 NOV. 1982 in Gruppe: E  
Homologation valid as from: \_\_\_\_\_ in group: \_\_\_\_\_

Hersteller: Adam Opel AG Modell und Typ: Ascona 400  
Manufacturer: \_\_\_\_\_ Model: and type: \_\_\_\_\_

| Seite od. Nachtrag<br>Page or ext. | Artikel<br>Art.  | Beschreibung<br>Description                             |
|------------------------------------|--|---|
| 7                                  | 605  |   |
|                                    | b  | 4,75 : 1 Ratio  |
|                                    | c  | 38 : 8 Anzahl der Zähne<br>Number of teeth              |
|                                    | b  | 5,17 : 1 Ratio  |
|                                    | c  | 31 : 6 Anzahl der Zähne<br>Number of teeth              |
|                                    |  | Verstärkte Radnaben vorn<br>Reinforced wheel hubs front |
|                                    | Federwegbegrenzung Hinterachse<br>Rebound stop rear axle | Photo 57  |

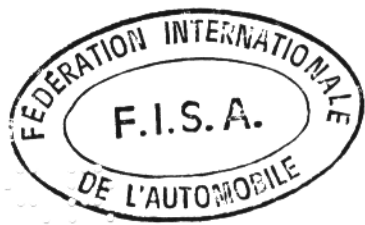

Marke Adam Opel AG  
Make

Modell Ascona 400  
Model

Homologations Nr. B66221  
Homologation N°

Fotos  
Photos

Nachtrag Nr. 09 / 08 VO  
Ext. N°

Photo 56

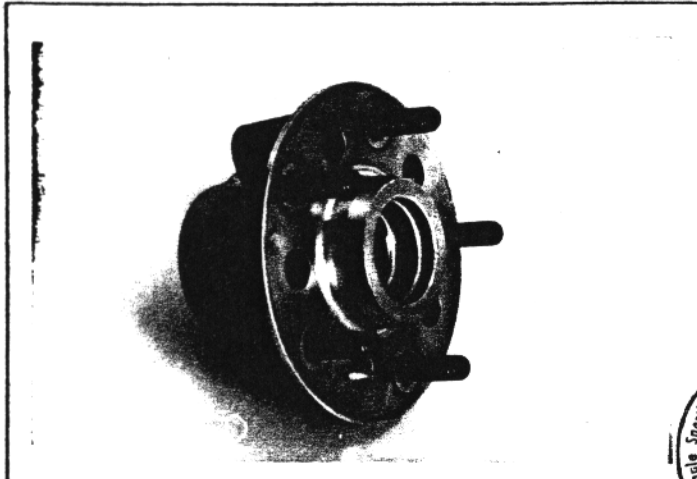
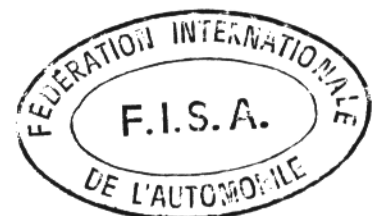
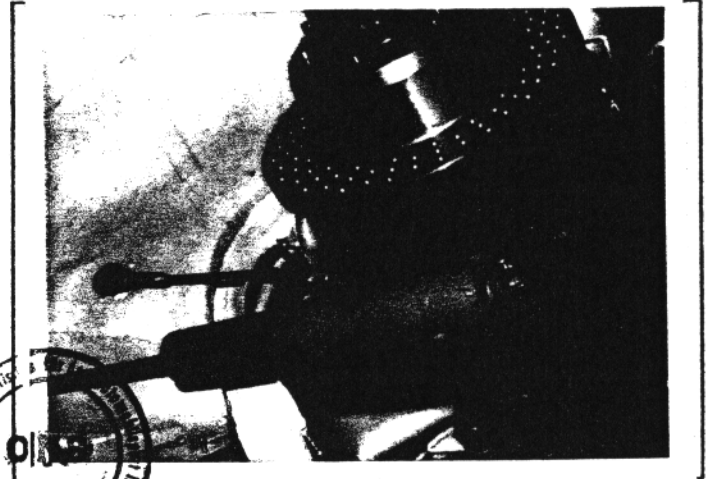

Photo 57



# FÉDÉRATION INTERNATIONALE DU SPORT AUTOMOBILE

ONS Oberste Nationale Sportkommission für den Automobilsport in Deutschland GmbH

Homologation Nr.

**B - 221**

Nachtrag Nr.  
Extension Nr.

**10 / 01 ER**

## Nachtrag zum offiziellen Testblatt der FISA

Form of extension to the official FISA-homologation

- ET Normale Weiterentwicklung des Typs: ab Fahrgestell-Nr.: \_\_\_\_\_  
Normal evolution of the type, as from chassis number:
- VF Liefervariante  
Supply variant
- VO Ausstattungsvariante  
Option variant
- ER Berichtigung  
Erratum

**- 1 AOUT 1983**

Homologation gültig ab: \_\_\_\_\_ in Gruppe: B  
Homologation valid as from in group

Hersteller: Adam Opel AG Modell und Typ: Ascona 400  
Manufacturer Mode and type

| Seite od. Nachtrag<br><small>Page or ext.</small> | Artikel<br><small>Art.</small> | Beschreibung<br><small>Description</small> |
|---|--------------------------------|--|
| Seite/Page<br>19<br>Ext.<br>02/02 VO              | 803                            | Bremsen hinten / brakes rear               |
|   | g 4                            | 20 mm                                      |
|   | g 9                            | ja / yes                                   |
|   | g10                            | 647 qcm                                    |
|   |                                | instead of { 10.5 mm<br>nein/no<br>638 qcm |

